

COLOREEL®

Installation Manual - Multi Head Stand

North America

| | | |
|-------|-----------------------|-------|
| EN | Installation manual | 3-32 |
| ES-MX | Manual de instalación | 34-63 |
| FR-CA | Manuel d'installation | 65-94 |

Contents

| | | | | | |
|----------|--|-----------|----------|--|-----------|
| 1 | Safety | 4 | 5 | Priming ITCU | 22 |
| 1.1 | Safety Alert Symbols and Signal Words..... | 4 | 5.1 | Using the Priming Function..... | 22 |
| 1.2 | General safety instructions..... | 4 | 6 | Auto-Calibrating ITCU | 23 |
| 1.3 | Safety instructions for installation..... | 4 | 6.1 | Introduction | 23 |
| 1.3.1 | Safety instructions for installation of the floor stand..... | 5 | 6.2 | Auto-Calibration..... | 23 |
| 2 | Parts listing | 6 | 6.3 | To do an auto calibration..... | 23 |
| 2.1 | Introduction..... | 6 | 6.4 | Performing a Nozzle check..... | 24 |
| 2.2 | Floor Stand Parts..... | 6 | 6.5 | Performing a Head Angle Calibration..... | 25 |
| 2.3 | Floor Stand Hardware..... | 7 | 6.5.1 | To adjust the colors..... | 25 |
| 3 | Parts Assembly | 9 | 6.6 | Performing a Head Position Calibration..... | 26 |
| 3.1 | Introduction..... | 9 | 6.7 | Performing a Head Placement Calibration..... | 27 |
| 3.2 | Floor Stand Assembly..... | 9 | 6.8 | Performing Calibration Report..... | 28 |
| 3.3 | ITCU attachment to Floor Stand..... | 14 | 7 | Stitch Count Settings | 29 |
| 3.4 | Transport Lock..... | 18 | 7.1 | Introduction..... | 29 |
| 4 | Network Setup | 20 | 7.2 | Managing CCP Settings..... | 29 |
| 4.1 | Introduction | 20 | 7.3 | Aligning Stitch Count Settings..... | 29 |
| 4.2 | To connect a Coloreel ITCU to a network..... | 20 | 8 | Notes | 31 |
| 4.3 | To connect a Coloreel ITCU to a local network..... | 20 | | | |

1 Safety

1.1 Safety Alert Symbols and Signal Words

This Installation Manual contains Safety Alert Symbols, Notice Symbols and Signal Words. These symbols and words are pictured and explained below. Each Safety Alert Symbol, Notice Symbol and Signal Word points out hazards or provides other important information for the safe and proper installation of this Product.



WARNING: This Safety Alert Symbol and Signal Word indicate a hazardous situation that, if not avoided, could result in Death or Serious Injury.



CAUTION: This Safety Alert Symbol and Signal Word indicate a hazardous situation that, if not avoided, could result in Moderate or Minor Injury.



NOTICE: This Notice Symbol and Signal Word indicate important information.

1.2 General safety instructions



WARNING: Before beginning installation of this Product, carefully read, fully understand and follow each of the below General Safety Instructions; failing to do so could result in Death or Serious Injury to you or a bystander.

- Follow all safety messages and instructions in this Installation Manual, and all directions provided on the Product's touchscreen, while installing this Product.
- This Product creates an electromagnetic field during operation. This field may interfere with active or passive medical implants. Persons with medical implants should consult their physician before attempting installation of this Product.
- This Product's cables carry electrical voltage. Exposure to electrical voltage may cause electrical shock. Do not touch this Product's cables when the Product is plugged in.
- This Installation Manual contains safety messages and maintenance instructions required to be followed after installation is complete. Do not discard this Installation Manual. Maintain this Installation Manual in a dry, easy-to-find location.
- If you have any question about any safety message or instruction contained in this Installation Manual, contact Coloreel Support at <https://www.coloreel.com/support> before beginning installation of this Product.

1.3 Safety instructions for installation



WARNING: Before beginning installation of this Product, carefully read, fully understand and follow each of the below Safety Instructions for Installation; failing to do so could result in Death or Serious Injury to you or a bystander.



WARNING: Read the warning instructions that follow before you install the floor stand and the Coloreel unit.

- This Product is to be installed only by trained service technicians.
- Several parts of this Product are large or heavy, and certain steps in installing this Product require at least three trained service technicians. This Product is to be installed with a minimum of three trained service technicians.
- Safe installation and operation of this Product requires that each step in installing this Product be performed in the manner instructed in this Installation Manual.

NOTICE **NOTICE:** All directions in this Instruction Manual — such as “left,” “right,” “front” and “rear” — are provided from the perspective of a person facing the as-assembled Product.

1.3.1 Safety instructions for installation of the floor stand



WARNING: Before beginning installation of this Product, carefully read, fully understand and follow each of the below Safety Instructions for Installation; failing to do so could result in Death or Serious Injury to you or a bystander.



WARNING: Read the warning instructions that follow before you install the floor stand.

- Risk of personal injury. The floor stand can tilt before it is correctly attached to the floor.
- Regularly make sure that the floor stand is stable and correctly attached to the floor. Make sure that the Coloreel unit is correctly installed to the floor stand. Risk of personal injury or death to the operator.
- High humidity can decrease the lifetime of the floor stand and the Coloreel unit. Perform maintenance and inspections regularly.
- Make sure that the Multi-head stand is attached secure and correctly to the floor with the correct locking force.

2 Parts listing

2.1 Introduction

Your Coloreel® Instant Thread Color Unit — or ITCU — is provided with the parts and hardware pictured and listed below.



WARNING: Each part and hardware item pictured and listed below is required for safe and proper installation and operation of the Product. Failing to properly install any part or hardware item during the Product's installation could result in Death or Serious Injury to you, this Product's user or a bystander. If you believe any part or hardware item is missing or is damaged, contact Coloreel Support at <https://www.coloreel.com/support> before beginning installation of this Product.

2.2 Floor Stand Parts

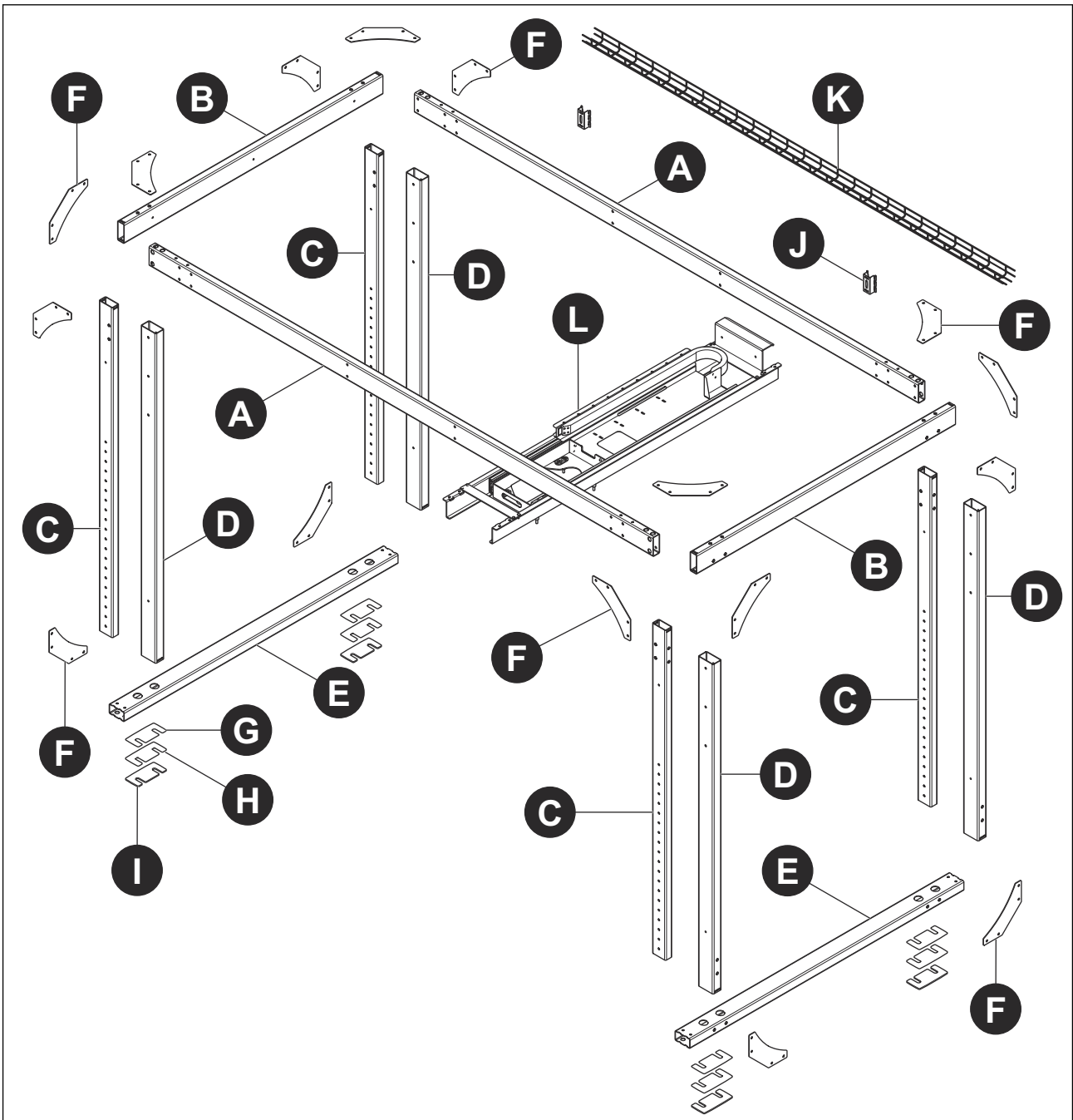

| Reference | Amount | Name |
|-----------|--------|-----------------------------|
| A | 2 | Multihead beam |
| B | 2 | Top gable beam |
| C | 4 | Inner pillar |
| D | 4 | Outer pillar |
| E | 2 | Floor beam |
| F | 16 | Reinforcement |
| G | 4 | Shim, 1 mm |
| H | 4 | Shim, 3 mm |
| I | 4 | Shim, 5 mm |
| J | 2 | Brackets for the cable tray |
| K | 1 | Cable tray |
| L | 1-8 | Multihead rail |

2.3 Floor Stand Hardware

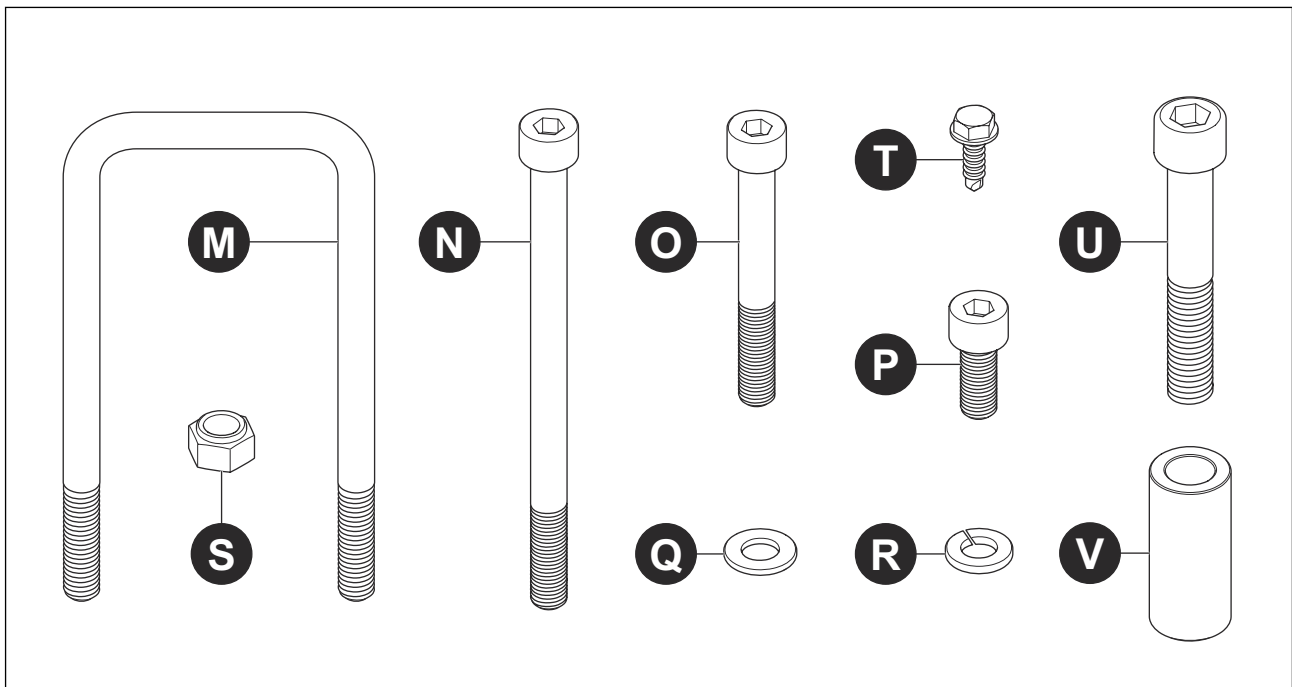

| Reference | Amount | Name |
|-----------|--------|------------------------|
| M | 4 | U-Clamp M8 |
| N | 8 | Bolt, MC6S M8x120 |
| O | 20 | Bolt, MC6S M8x65 |
| P | 72 | Bolt, MC6S M8x20 |
| Q | 64 | Washer, BRB 8,4x16x1,6 |
| R | 72 | Washer, FBB 8,1x14,8x2 |
| S | 36 | Nut, M6M M8 |
| T | 4 | Screw ST 4,8x16 |

| Reference | Amount | Name |
|-----------|--------|-------------------|
| U | 4 | Bolt, MC6S M10x65 |
| V | 4 | Distance |

3 Parts Assembly

3.1 Introduction

NOTICE NOTICE: Proper installation of the ITCU requires:

- The ITCU be installed in a location having a minimum distance of 8 ½ feet between the floor and ceiling, or between the floor and any object located beneath the ceiling that is within a 12-inch radius of the top of the unit's as-assembled Floor Stand; and
- The ITCU be installed level with the horizontal plane, and cannot be installed or operated at an angle exceeding 3° from the horizontal plane; and
- The distance between the ITCU's Exit Feeder and the embroidery needle be as short as possible for best color precision, and the distance between the Exit Feeder Port to the embroidery needle should not exceed 36 inches; and
- The ITCU be installed so that the angle of the unit's Exit Feeder Port to the embroidery needle does not exceed 10° from the vertical plane.

3.2 Floor Stand Assembly

1. Measure the height of the embroidery machine and the Coloreel unit. Calculate the necessary height of the Floor Stand.
2. Assemble the right side of the Floor Stand.

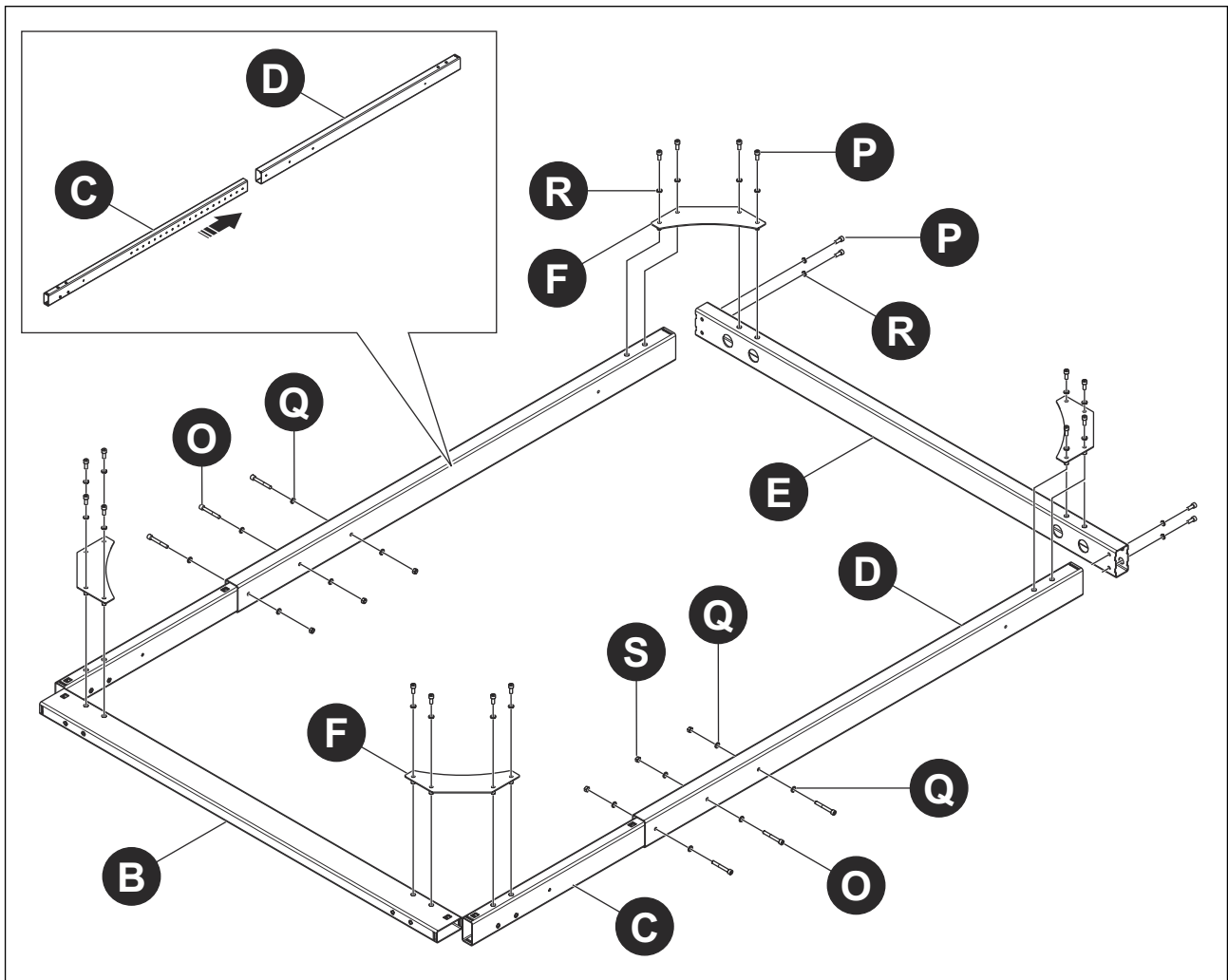

- a. Put the Inner Pillar (C) in the Outer Pillar (D). Adjust the height of the Pillar to the calculated height of the Floor Stand. Install the Bolts (O), Washers (Q) and Nuts (S).

- b. Install the Pillars (C+D) to the Top Gabel Beam (B) and the Floor Beam (E) with the Washers (R) and Bolts (P).
 - c. Measure across the section from corner to corner. Adjust the section until the 2 measurements are the same. Tighten the Bolts.
 - d. Install the Reinforcements (F) with the Washers (R) and Bolts (P).
3. Assemble the rear side of the Floor Stand.

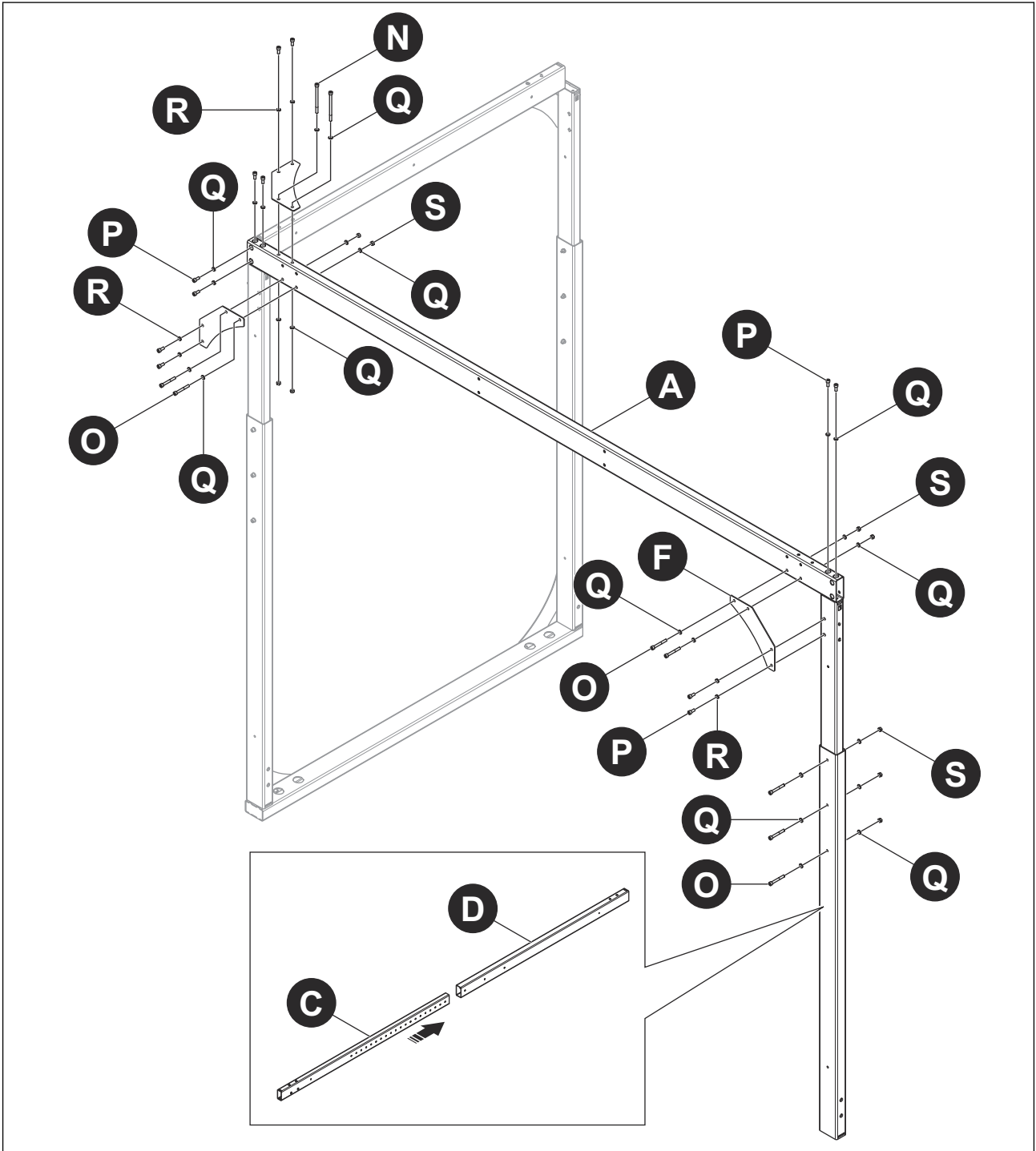

- a. Install the Multihead Beam (A) with the Washers (R) and Bolts (P) to the Right Side Assembly and the Pillar (C+D).
- b. Measure across the section from corner to corner. Adjust the section until the 2 measurements are the same. Tighten the Bolts.

- c. Install the Reinforcements (F) with Bolts (O)(N), Washers (Q) and Nuts (S), and the Washers (R) and Bolts (P).
4. Assemble the left side of the Floor Stand.

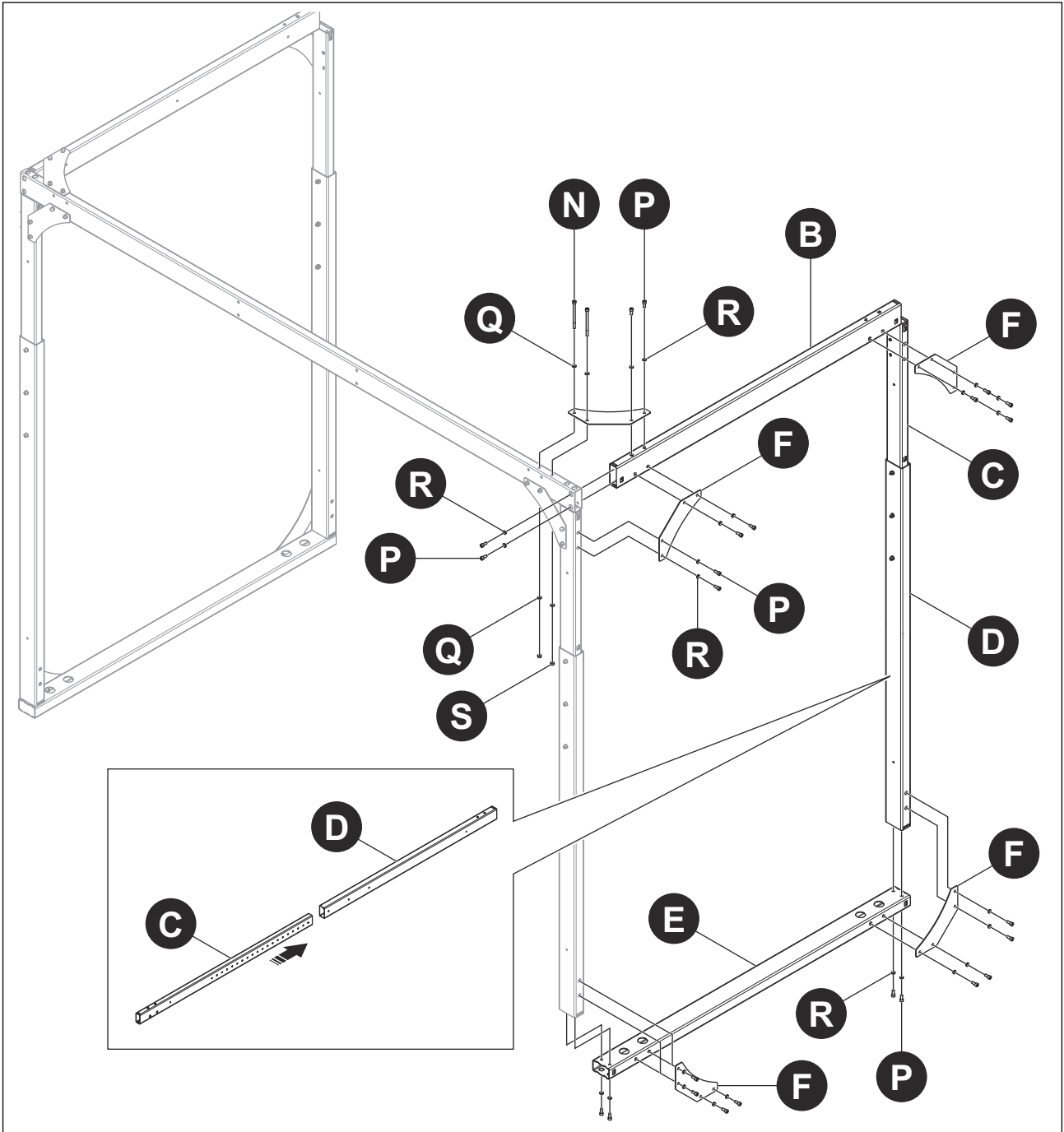

- a. Install the Pillar (C+D) to the Top Gabel Beam (B) and the Floor Beam (E) with the Washers (R) and Bolts (P).
- b. Measure across the section from corner to corner. Adjust the section until the 2 measurements are the same. Tighten the Bolts.
- c. Install the Reinforcements (F) with Bolts (N), Washers (Q) and Nuts (S), and the Washers (R) and Bolts (P).

5. Assemble the front side of the Floor Stand.

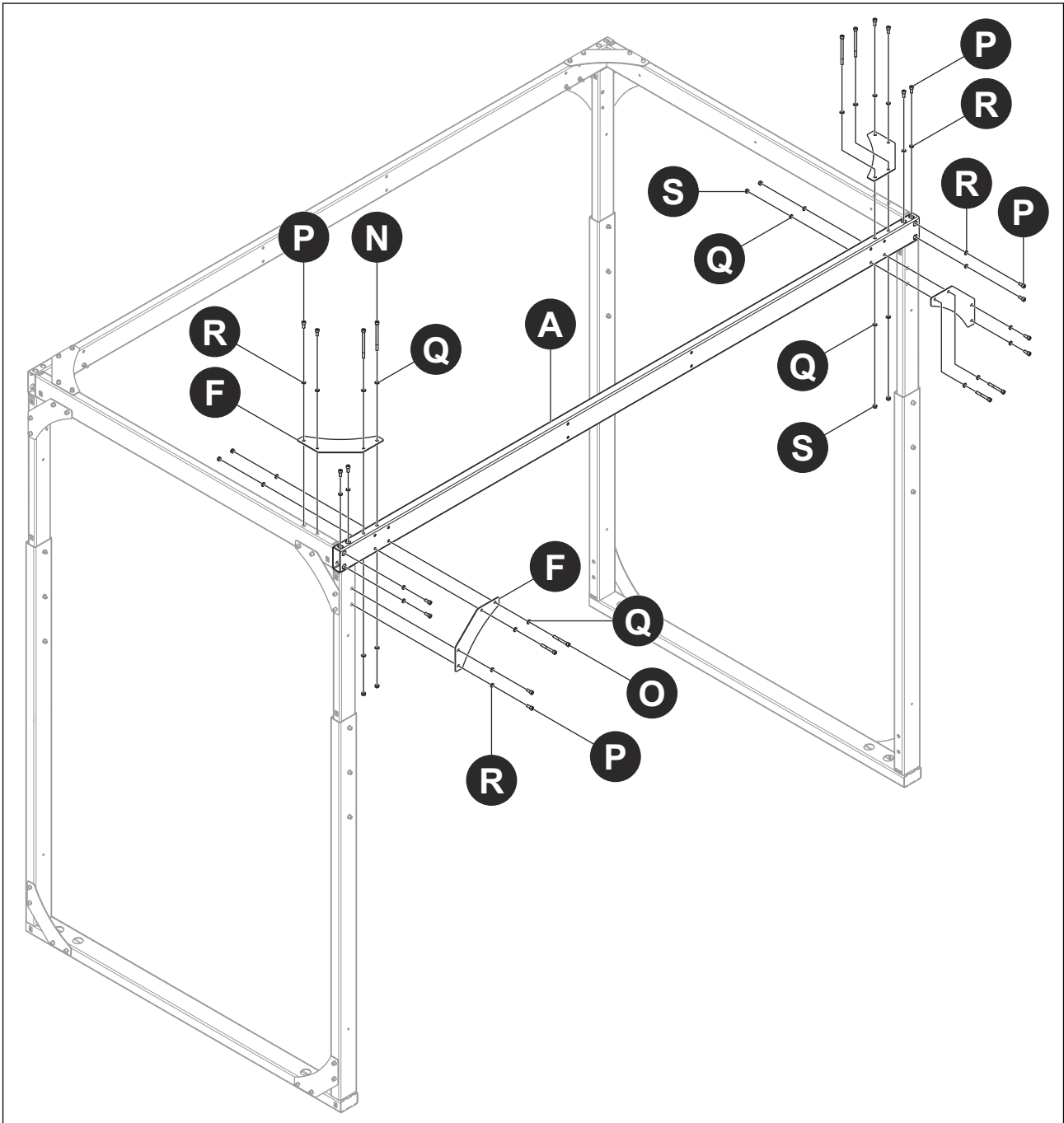

- Install the Multihead Beam (A) with the Washers (R) and Bolts (P).
- Measure across the section from corner to corner. Adjust the section until the 2 measurements are the same. Tighten the Bolts.
- Install the Reinforcements (F) with Bolts (O)(N), Washers (Q) and Nuts (S), and the Washers (R) and Bolts (P).

6. Install the brackets for the Cable tray (J) with the Screws (T). Install the Cable tray (K).

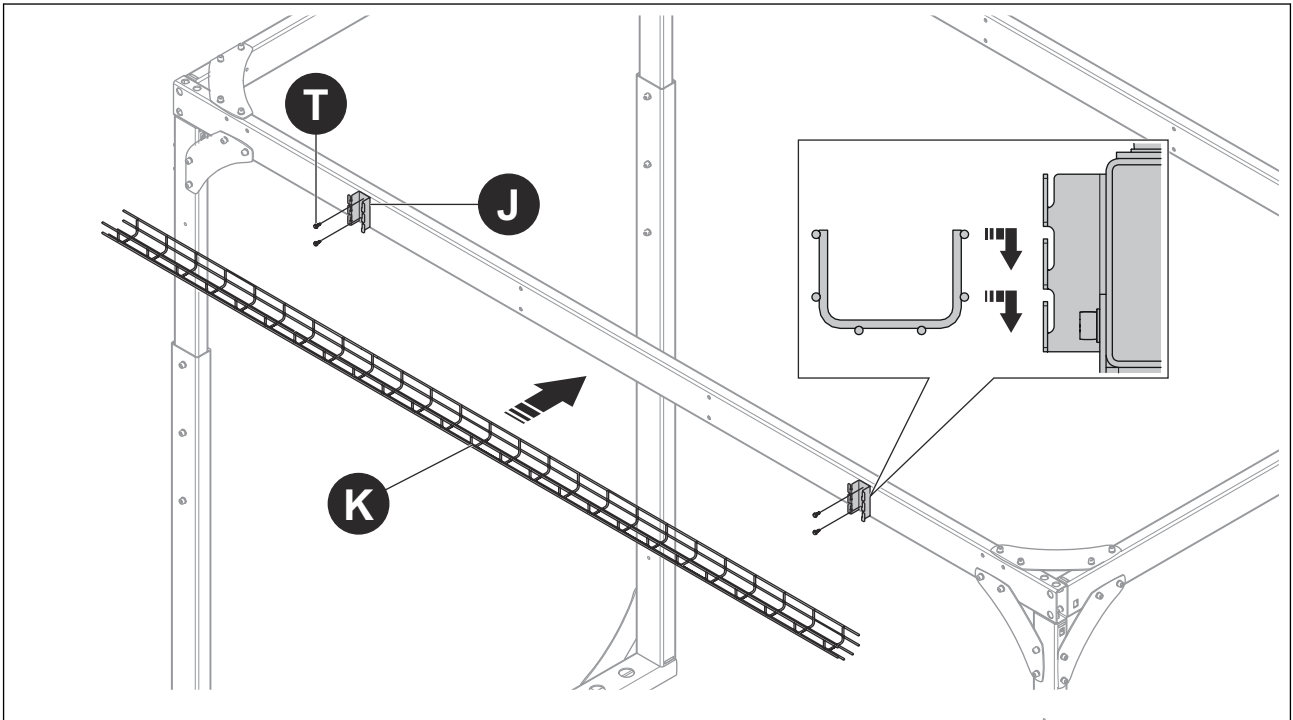

7. Put the Floor Stand in position. Use the Shims (G, H, I) to make the Floor Stand level. Attach the Floor Stand to the floor.

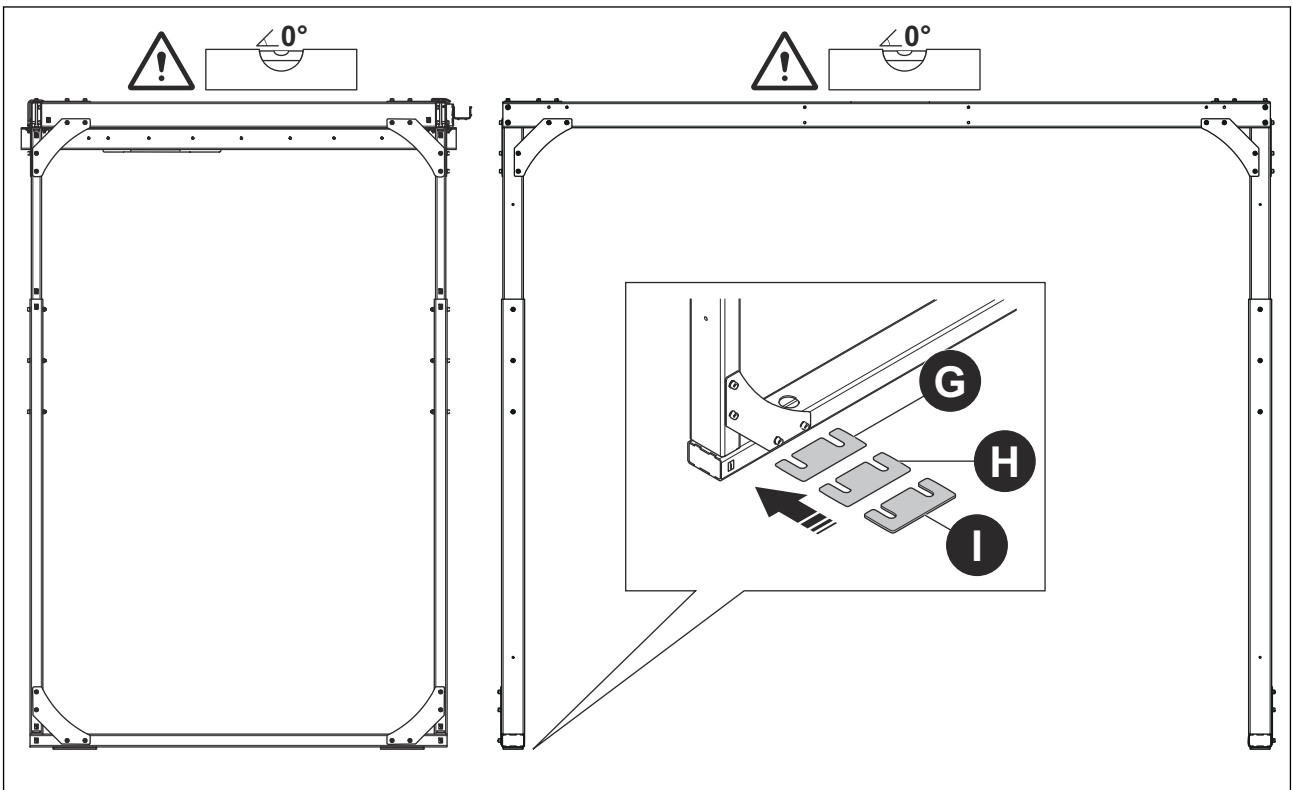

NOTICE NOTICE: When fully assembled and in the upright position:

- The top of the Floor Stand must be at least 12 inches below the ceiling or any object hanging below the ceiling and within a 12-inch radius of where the ITCU is to be installed and operated; and
- The Floor Stand cannot be installed or operated at an angle exceeding 3° from the horizontal plane.
- The Floor Stand must be positioned indoors and near an easily-accessible electrical outlet so the ITCU can be directly plugged into that outlet.

8. Install the Multihead Rail.

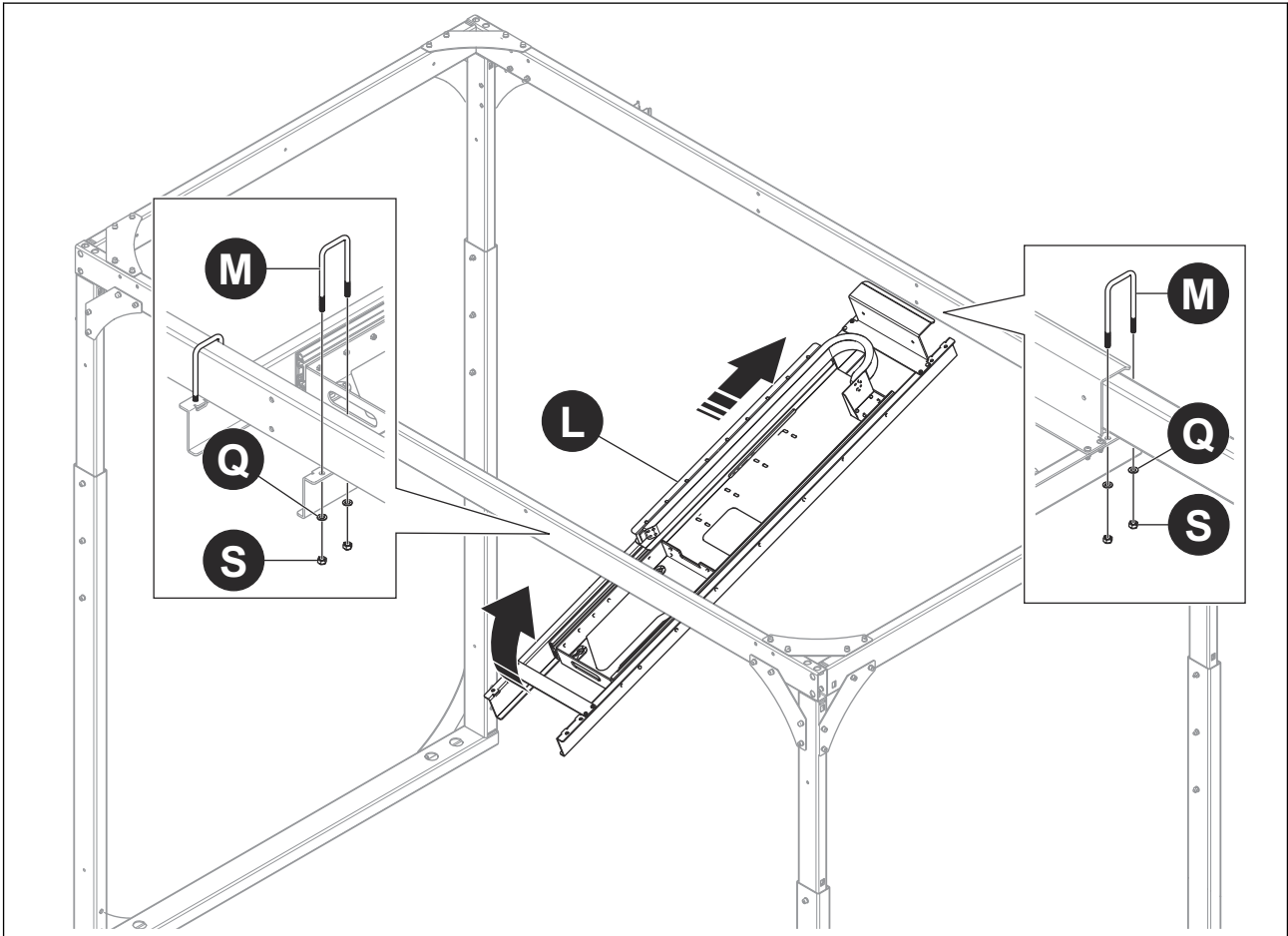

- Put the Multihead Rail in position on the rear Multihead Beam.
- Install the Multihead Rail on the Front Multihead Beam with the U-shaped Brackets (M), Washers (Q) and Nuts (S).
- Install the Multihead Rail on Rear Multihead Beam with the U-shaped Brackets (M), Washers (Q) and Nuts (S).

3.3 ITCU attachment to Floor Stand



WARNING: This Product's cables carry electrical voltage. Exposure to electrical voltage may cause electrical shock. Do not plug in this Product while attaching this Product to the Floor Stand. Having the Product plugged in while attaching this Product to the Floor Stand could result in Death or Serious Injury to you or a bystander.

1. Install the Bolts (U) and the Distances (V) to the Frame Plate of the ITCU. Tighten the Bolts until you have a 10-12 mm clearance between the head of the Bolt and the Distance.

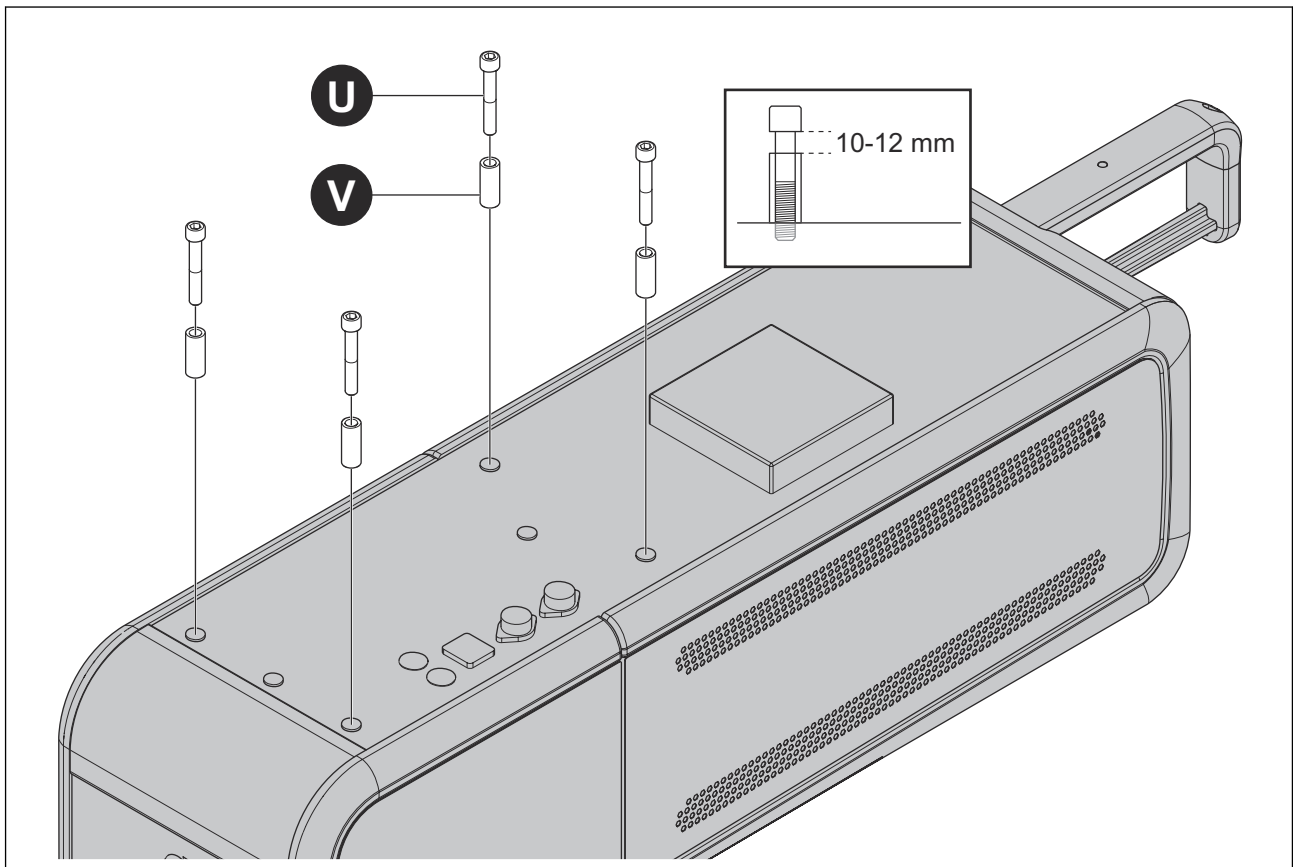

2. Remove ITCU's detachable doors.



WARNING: Safe attachment of the ITCU to the Floor Stand requires at least 2 persons because of the unit's size and weight. Attempting to attach the ITCU to the Floor Stand without the use of at least 2 persons could result in Serious Injury to you or a bystander.

3. Lift up the ITCU and align the Bolts with the Holes in the Multihead Rail on the Floor Stand. Put the Bolts into the Holes and push the ITCU rearward to lock it to the Multihead Rail.

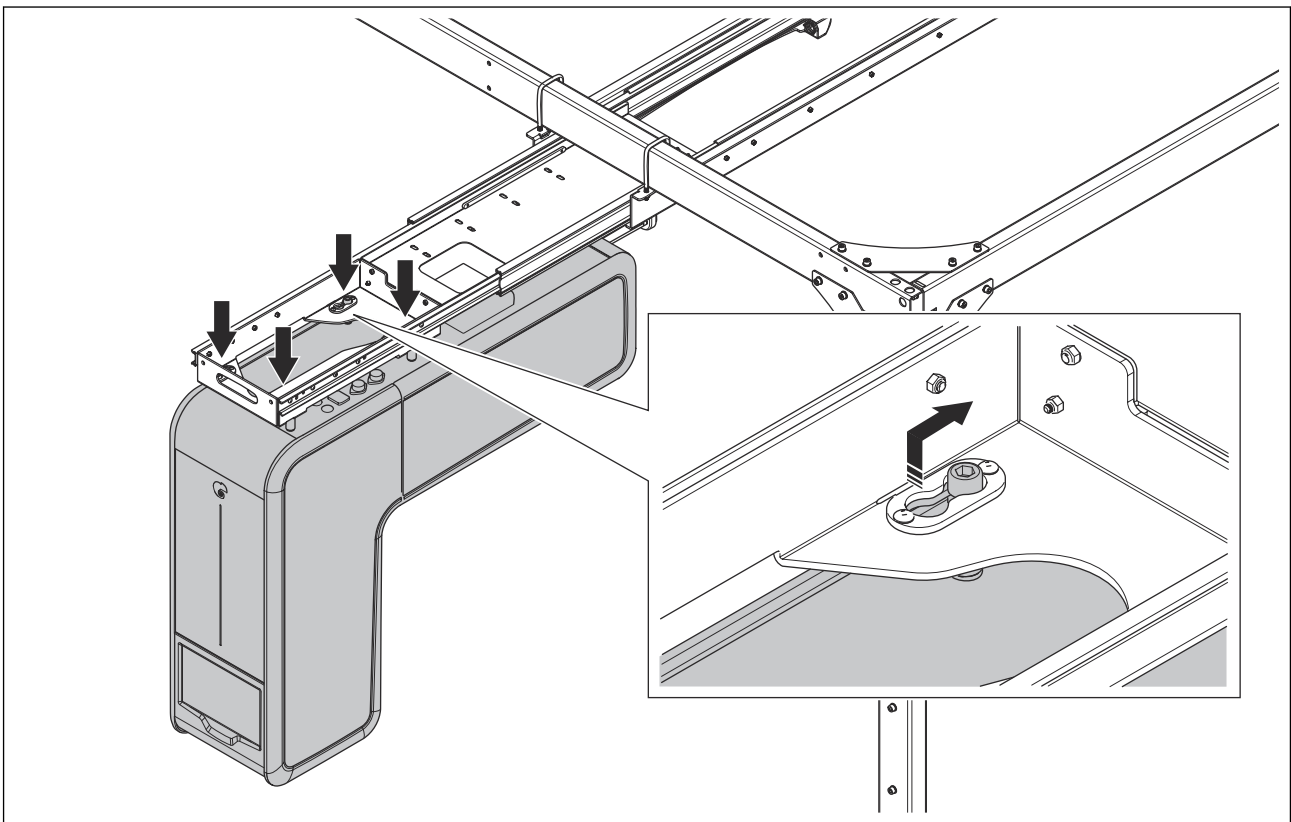

4. Tighten the Bolts.

5. Put the cables for the ITCU in position on the Multihead Rail. Connect the cables to the ITCU. Attach the cables with cable ties.

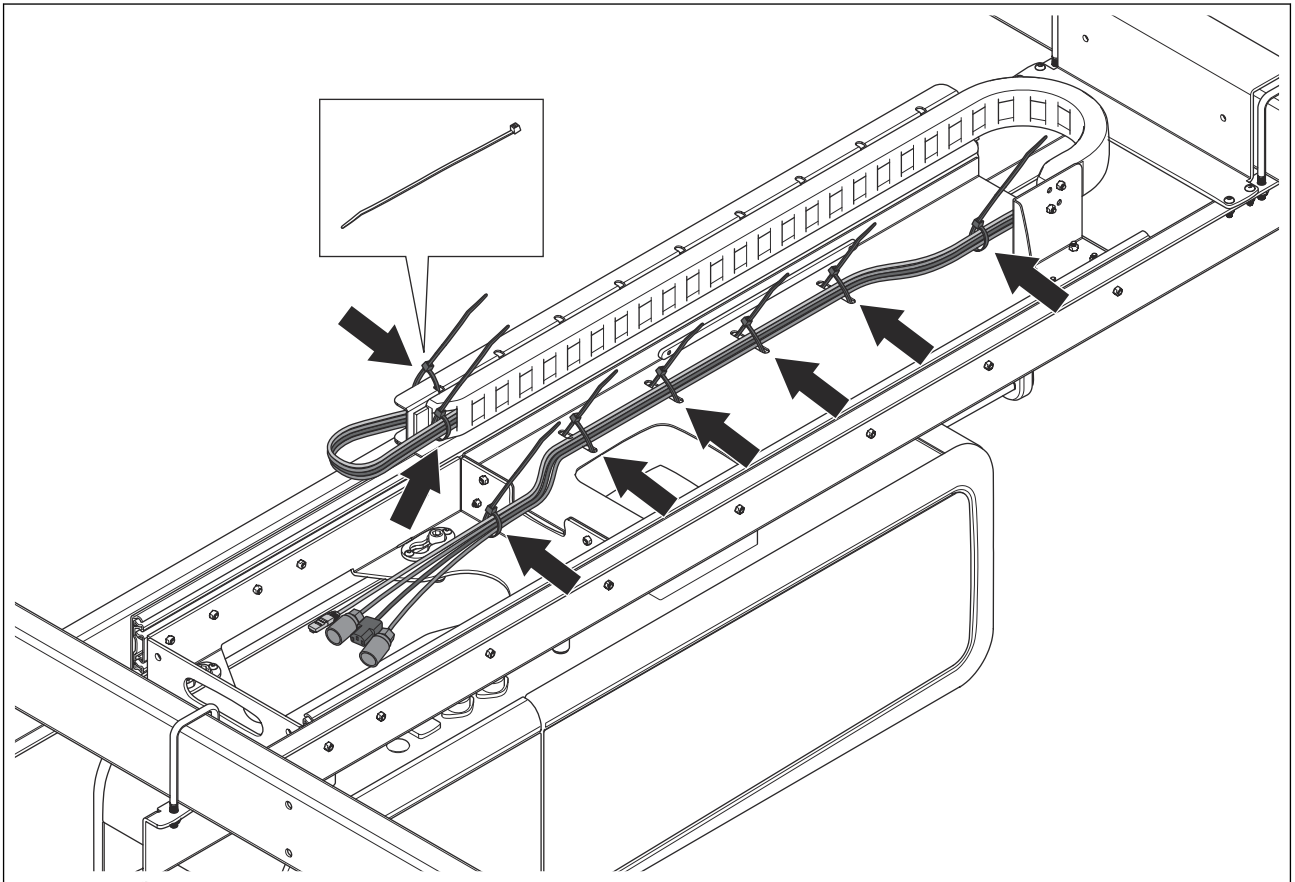

6. Reinstall detachable doors on ITCU, and install thread reel on unit.

7. Place the embroidery machine beneath assembled, upright ITCU. The embroidery machine must be positioned so ITCU's Exit Feeder Port is vertically aligned (see (C) and (D) below), with the embroidery machine's thread inlet, and the center of the embroidery machine's under thread arm.

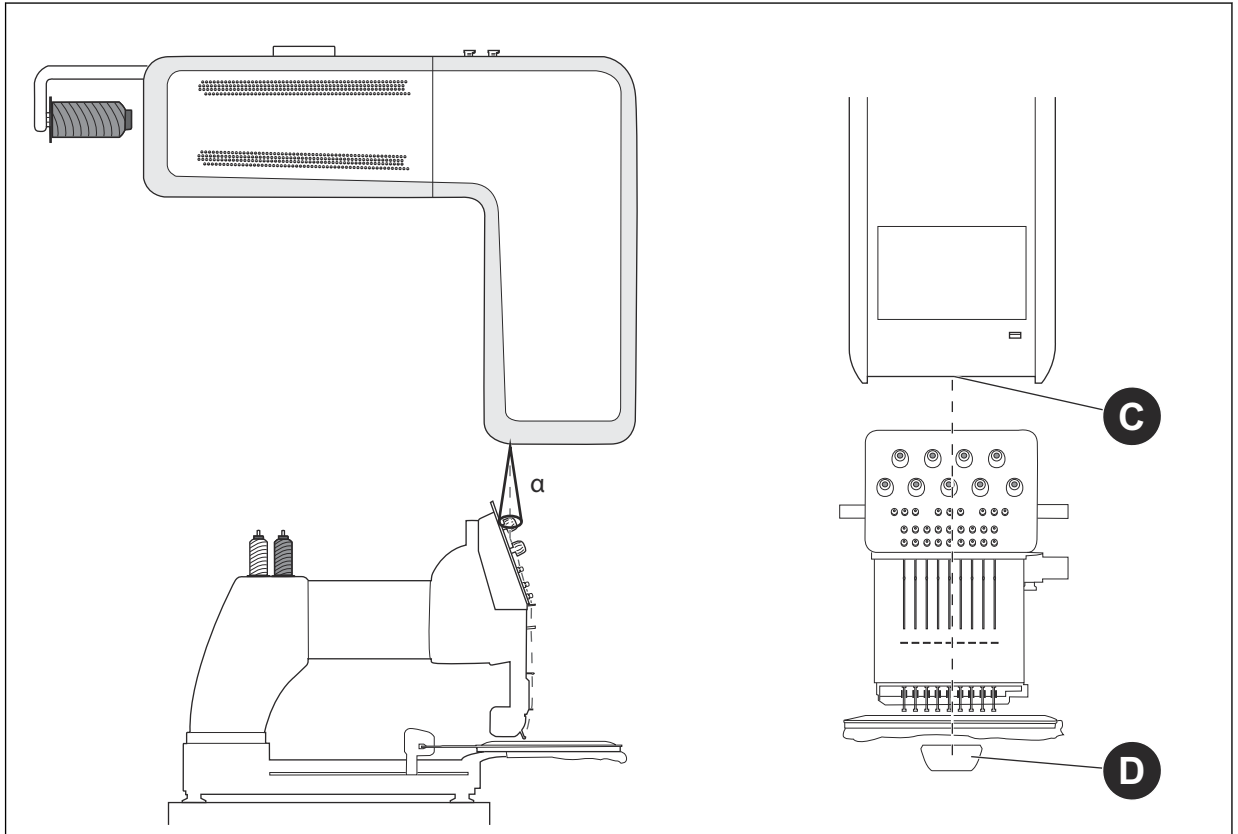

NOTICE **NOTICE:** The vertical angle from the ITCU's Exit Feeder's Port to the embroidery machine's thread inlet cannot exceed 10°. The distance between the unit's Exit Feeder and the embroidery needle should be as short as possible for best color precision, and should not exceed 36 inches.

3.4 Transport Lock

Open ITCU's front door and carefully remove all 6 Transport Locks. After removing all 6 Transport Locks, securely close ITCU's front door.

NOTICE **NOTICE:** Before installing the ITCU to a network, or attempting operation of the unit, all Transport Locks must be removed; failure to do so will result in damage to this Product.

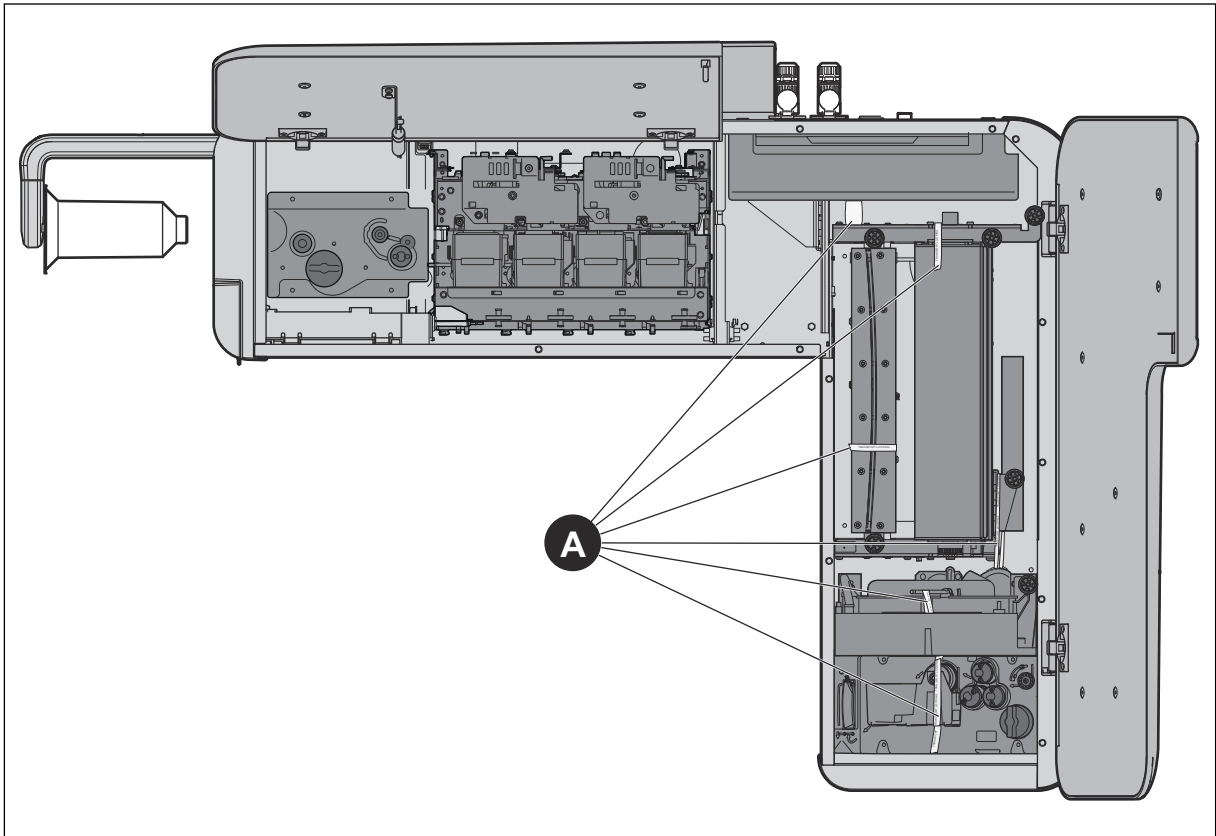

4 Network Setup

4.1 Introduction

To use the ITCU, you must install it to a network. We recommend you install the unit to an Internet-connected network to make sure you can access the latest software updates. If that is not possible, you can connect the ITCU through a local network.

4.2 To connect a Coloreel ITCU to a network

Make sure you have a Router, access to the Internet and a Computer to access the ITCU. The ITCU will have a separate network inside the company network.

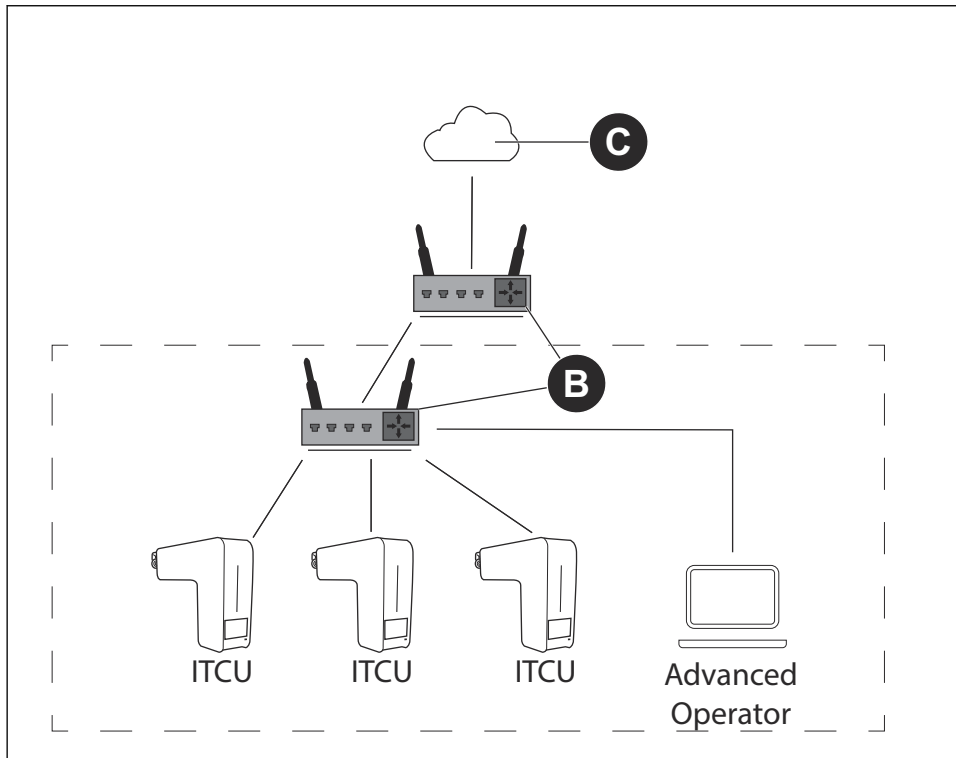

1. Connect the ITCU to the Router (B). Connect the ethernet cable to a private connector.

NOTICE **NOTICE:** If your production site has closed network for production, use the public connector that is connected to the internet for a software update.

2. Connect the computer to the network with internet access (C).
3. Identify the ITCU's IP address.
4. Log on to the ITCU. Refer to the *Full Operator Manual*.

4.3 To connect a Coloreel ITCU to a local network

Make sure that you have a Switch/Router (A) and a Computer to access the ITCU.

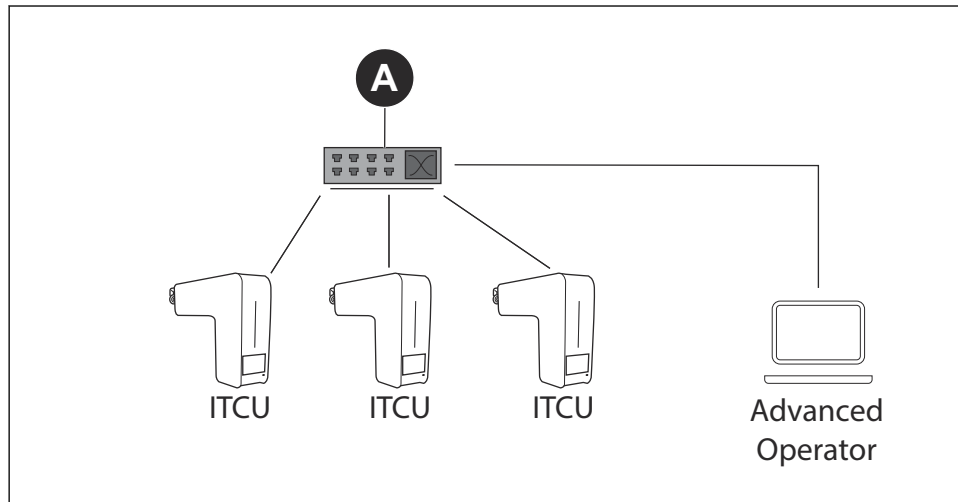

1. Connect the ITCU to the Switch/Router (A). Connect the ethernet cable to a private connector.

NOTICE **NOTICE:** If your production site has closed network for production, use the public connector that is connected to the internet for a software update.

2. Connect the Computer to the Switch/Router (A).
3. Set a static IP for the ITCU. If you do not know how to set a static IP, consult your IT Department.
4. Log on to the ITCU. Refer to the *Full Operator Manual*.

5 Priming ITCU

5.1 Using the Priming Function

The Priming Function must be used before operating the ITCU for the first time. Priming can be done by a Coloreel approved service technician, with *Technician* login credentials.

1. Install all Color Cartridges before starting the ITCU. Refer to the *Full Operator Manual*.
2. Make sure the ITCU's Waste Tank is empty.
3. In the operator panel, select *Maintenance*.
4. Select *Prime* (A).



5. Click on the *Start prime* button (B).
6. Click in the *Confirm* button (C). The prime procedure starts.

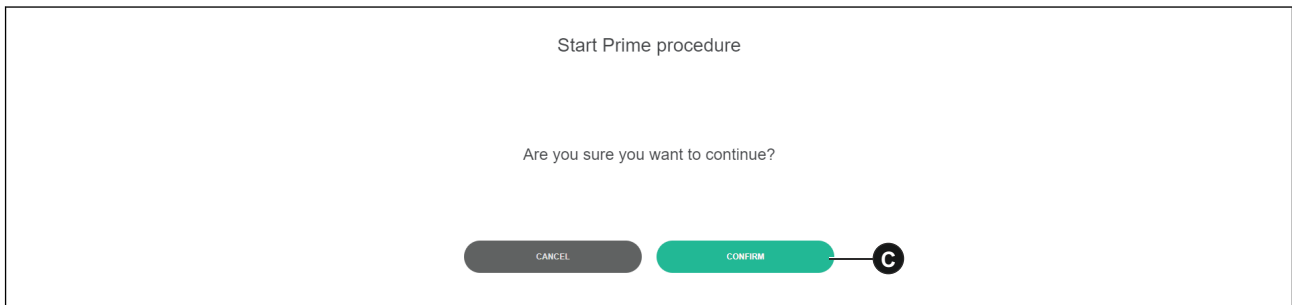

6 Auto-Calibrating ITCU

6.1 Introduction

Auto-Calibration can be done by a Coloreel approved service technician, with *Technician* login credentials.



WARNING: Performing auto-calibration functions with the ITCU first requires the unit be threaded. Before attempting to thread the ITCU, carefully read, fully understand and follow each instruction contained in Sections 2 and 4 of the ITCU's Operator's Manual. Failing to carefully read, fully understand and follow each instruction contained in Sections 2 and 4 of the ITCU's Quick Start Guide and Full Operator's Manual before attempting to thread the unit could result in Death or Serious Injury to you or a bystander.



NOTICE: Performing any auto-calibration function with the ITCU without the unit being threaded could result in damage to this Product or to other property.

6.2 Auto-Calibration

From the Auto Calibration tab (A), the ITCU's print heads can be calibrated so ink is correctly applied to the thread.

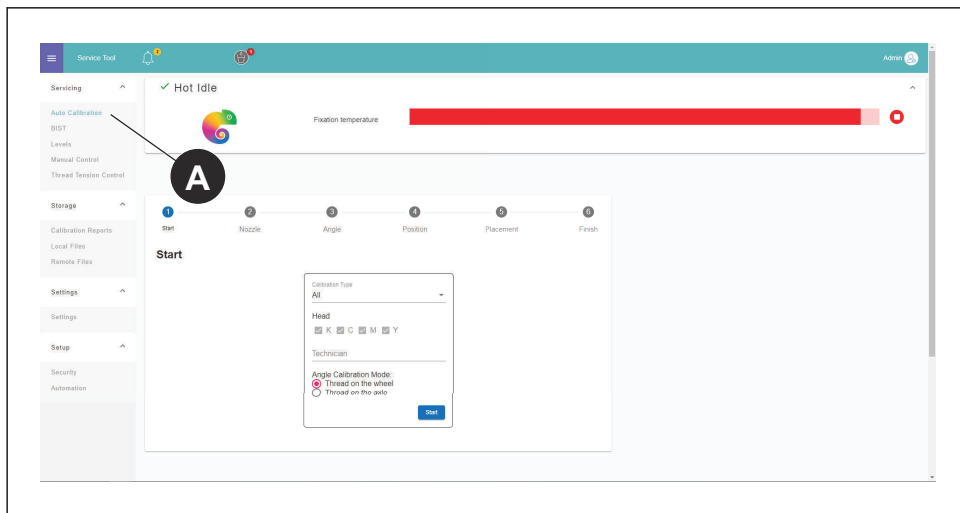

6.3 To do an auto calibration

Auto-calibration can be performed in different ways. The *All* calibration mode will calibrate all colors. Other calibration modes can separately calibrate individual colors.

1. At the Auto-Calibration page, select calibration mode *All* from the drop-down list (B).

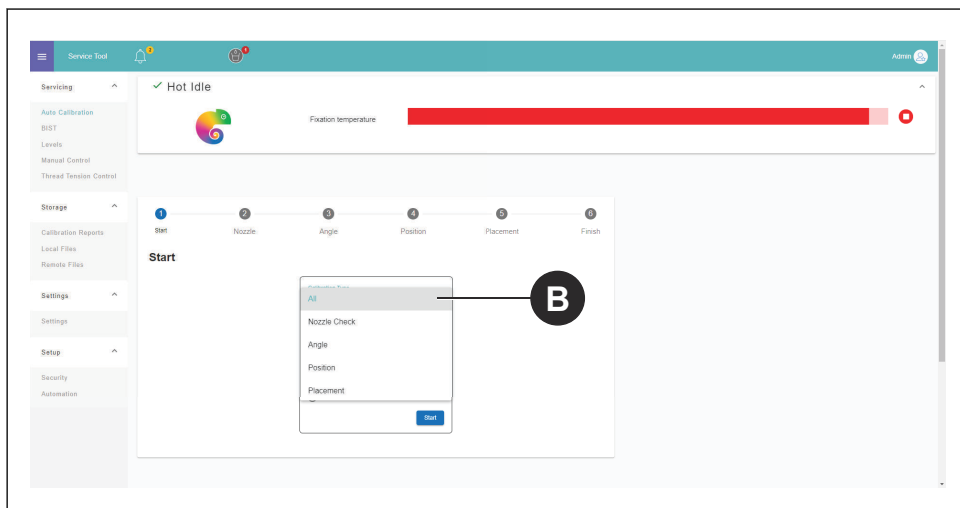

2. Press **Start** and allow the auto-calibration finish.

NOTICE NOTICE: The ITCU enters *Service Mode* and warms up, when you start the auto calibration.

6.4 Performing a Nozzle check

1. At the Auto-Calibration page, select *Nozzle Check* from the drop-down list (B).

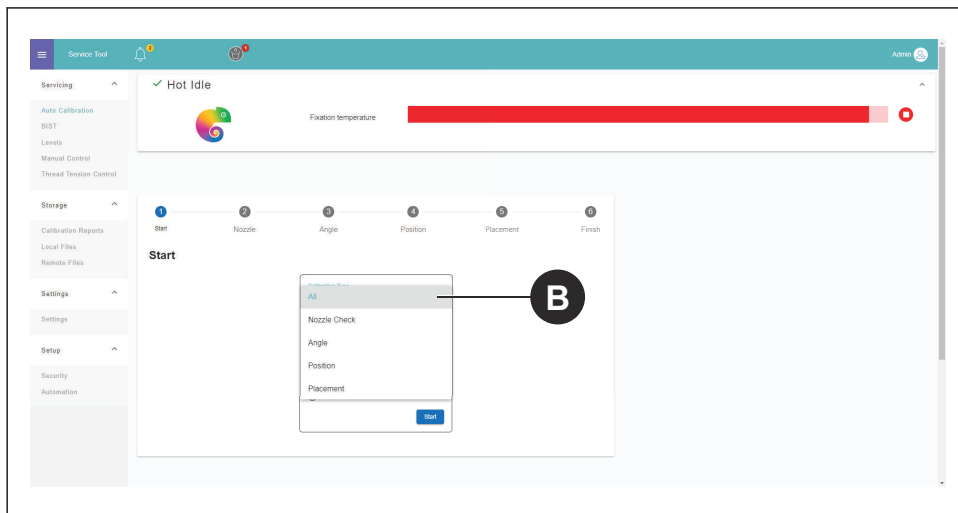

2. Press **Start**.
3. Hold a piece of paper between the thread and the nozzle head.
4. Pull the paper against you and at the same time, pull the thread in the direction of the thread feed.
5. Make sure that there is color on each section.

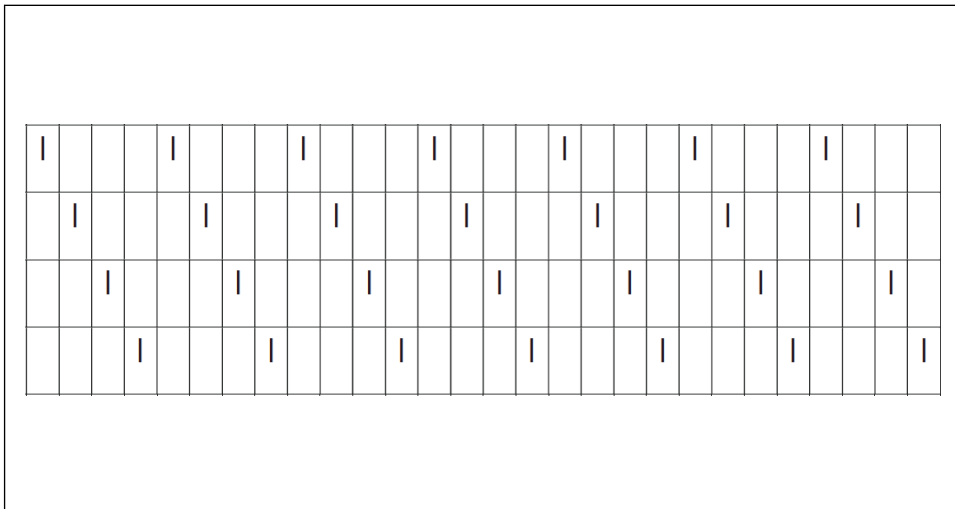

6.5 Performing a Head Angle Calibration

1. At the Auto-Calibration page, select *Head Angle Calibration* from the drop-down list (B).

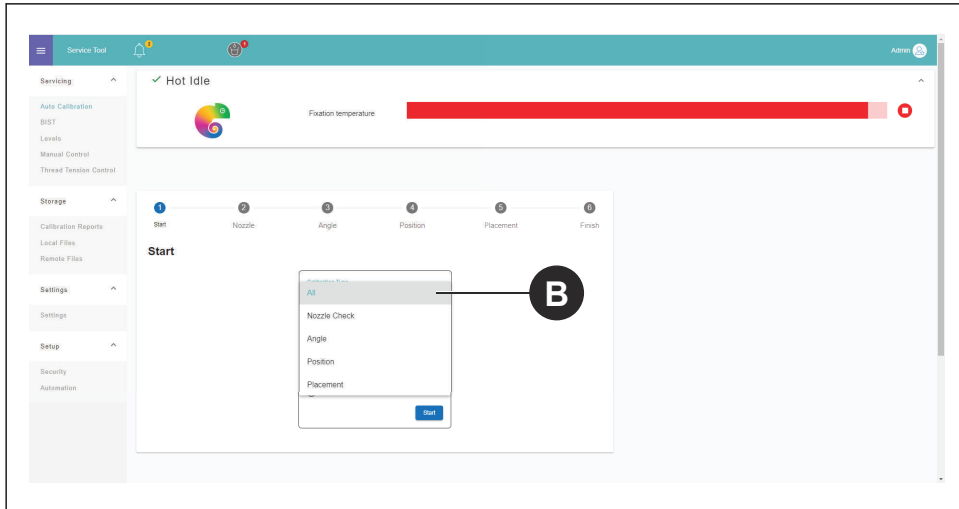

2. Press **Start**.
3. Pull the thread.
4. Adjust the colors showing a deviation on the

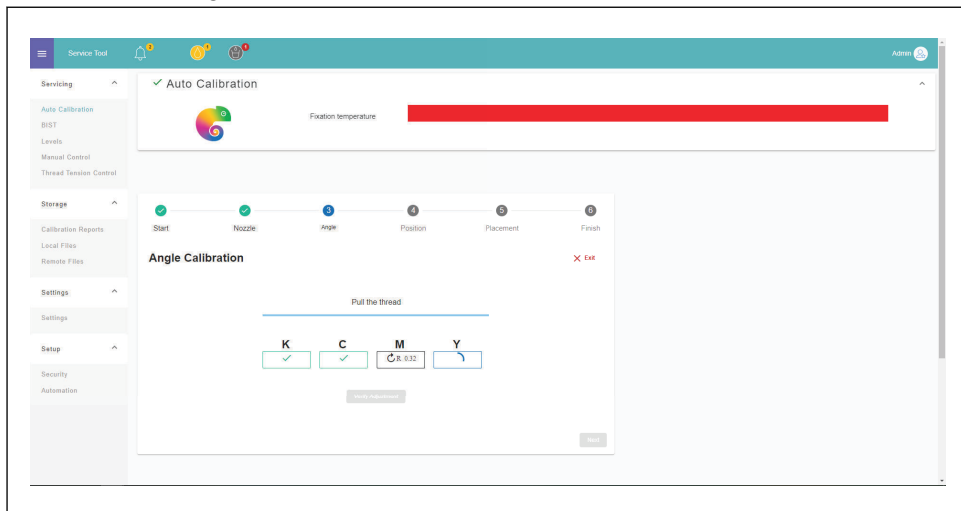

screen.

NOTICE **NOTICE:** For information on how to adjust the colors physically on the ITCU refer to, [6.5.1](#).

5. Pull the thread again to do a calibration of the adjusted color(s).

6.5.1 To adjust the colors

1. Loosen the lock screws 2.5 turns on the print head for the color that you want to adjust.
2. Adjust the adjuster screw in accordance with the given value on the screen. L is counter clockwise and R is clockwise.
3. Tighten the lock screws to a force of 0.35 Nm.

6.6 Performing a Head Position Calibration

1. At the Auto-Calibration page, select *Head Position Calibration* from the drop-down list (B).

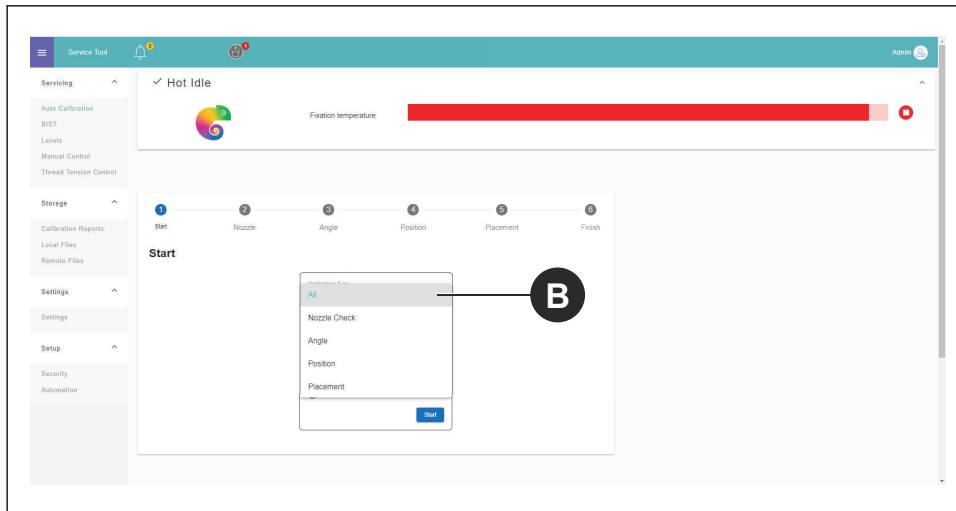

2. Press **Start**.
3. Pull the thread.
4. All colors are calibrated at the same time and the position of each head are saved in the *Config File*.

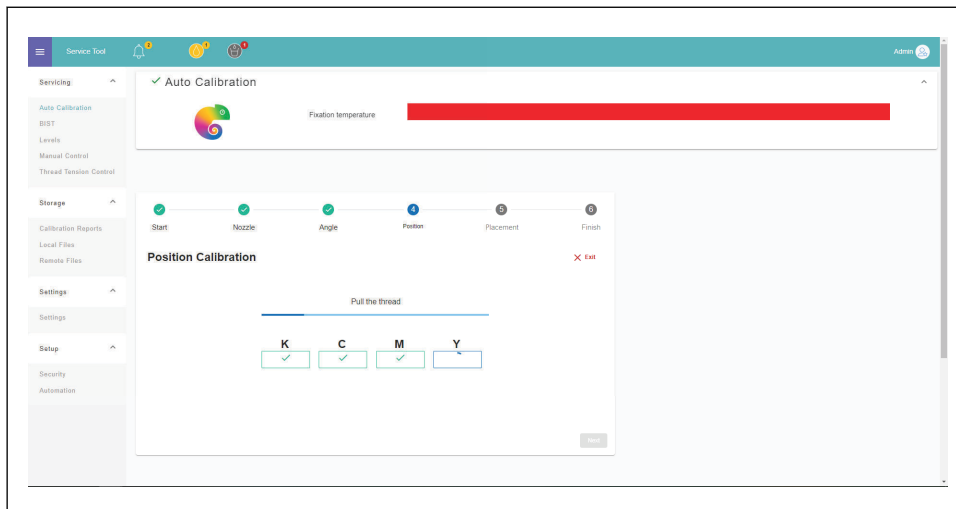

6.7 Performing a Head Placement Calibration

1. At the Auto-Calibration page, select *Head Placement Calibration* from the drop-down list (B).

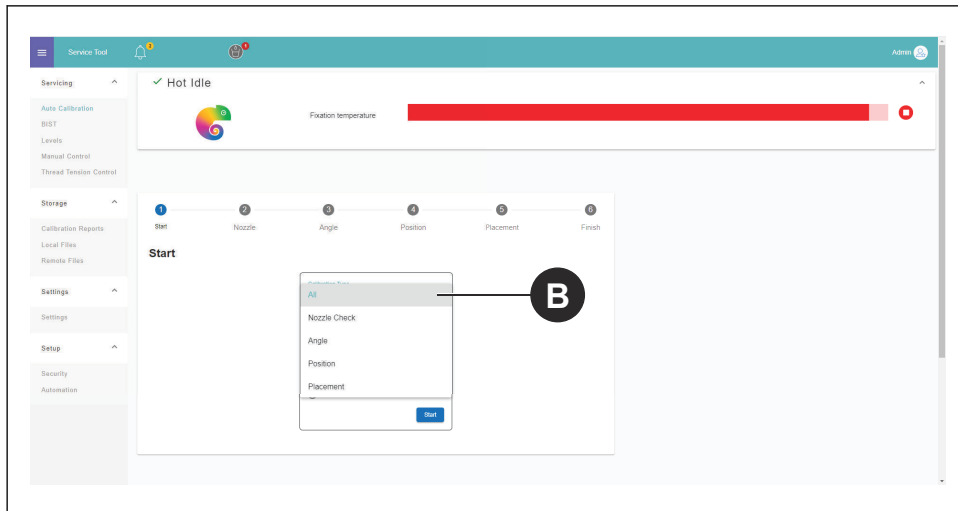

2. Press **Start**.
3. Pull the thread. A pattern of two colors is put on the thread.

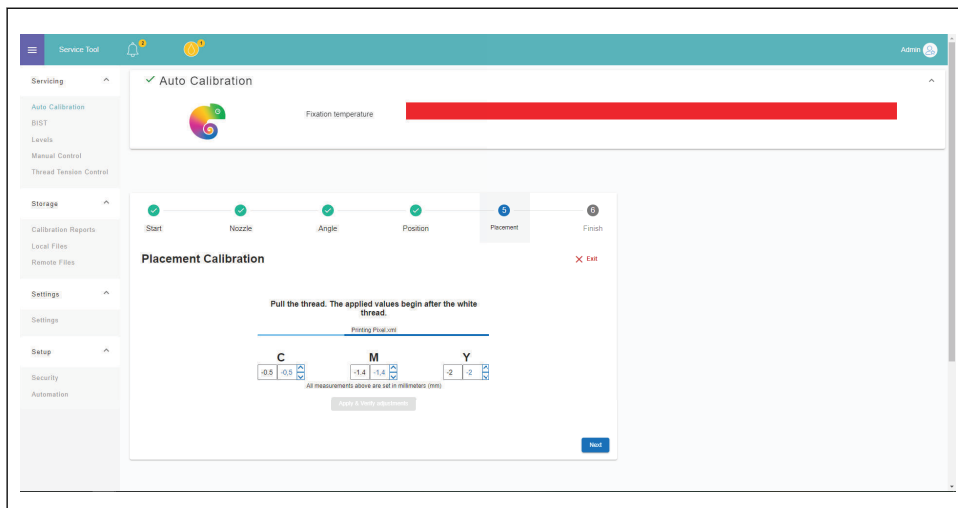

4. Make sure that the colors are put on top of each other, with a maximum deviation gap that is less than 0.2 mm on each side.

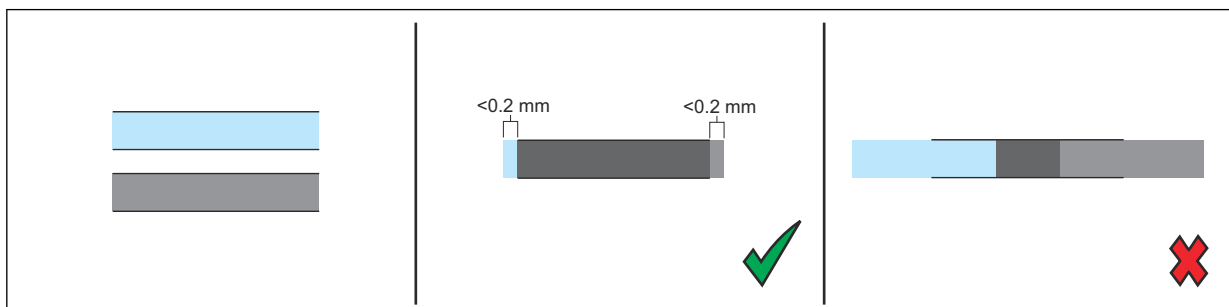

6.8 Performing Calibration Report

1. Select *Calibration reports (A)* from the side bar menu.

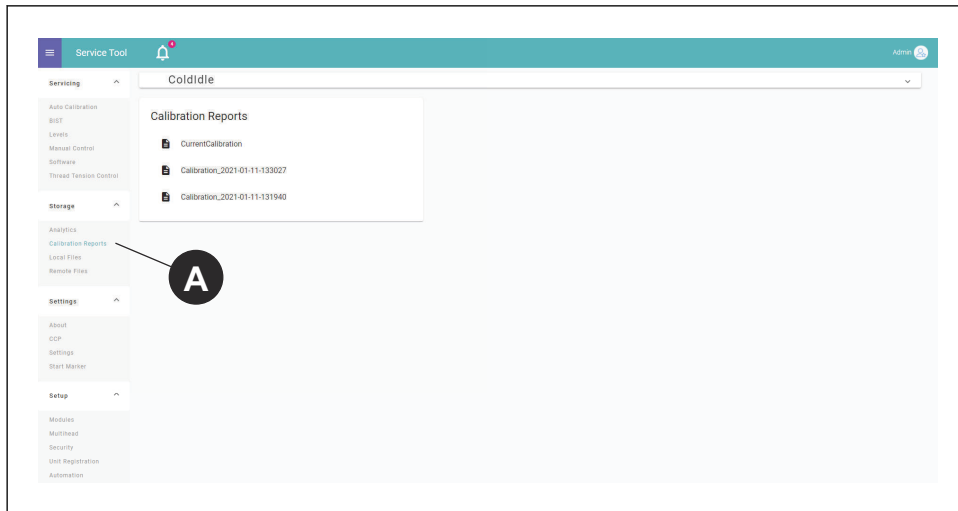

2. Click on the report that you want to display.

7 Stitch Count Settings

7.1 Introduction

To improve Color Change Precision, CCP, you need to add the stitch count information from the embroidery machine into the *Settings* for the ITCU. Input information that is required to set the parameters correctly:

| | |
|--|--|
| Jump convert | Number of consecutive jump stitches that causes a trim (0-9, default: 3) |
| Tie ins | Number of tie in stitches (0-10, default: 4) |
| Tie offs | Number of tie off stitches (0-10, default: 2) |
| Thread break ties | Number of tie stitches made after a thread break (0-10, default: 0) |
| The stitch length | Length of a tie stitch in mm (0.1-5, default: 0.5) |
| Remove DST stitches without any length (default: on) | ON/OFF |
| Stitch sensor mounted on main shaft | ON/OFF |
| Additional main shaft rotations during trim | Number of main shaft rotations that occur during trim excluding tie stitches (0-5, default: 1) |
| Additional main shaft rotations during color change | Number of main shaft rotations that occur during color change excluding tie stitches (0-5, default: 2) |

7.2 Managing CCP Settings

1. Select *Settings*.
2. Select *Color Change Precision* in the settings menu.

7.3 Aligning Stitch Count Settings

1. Select *Settings*.
2. Select *Color Change Precision* in the settings menu.
3. Add the input data in the fields below *Embroidery machine* (A).



4. To add the advanced settings, select (B) button and add the input data.

NOTICE **NOTICE:** If you are unsure of the stitch count settings for the embroidery machine being used with the ITCU, consult your embroidery machine's manual.

8 Notes

Contents

| | | | |
|--|-----------|---|-----------|
| 9 Seguridad..... | 35 | 13 Purgado de la ITCU..... | 53 |
| 9.1 Símbolos de alerta de seguridad y palabras de señalización..... | 35 | 13.1 Uso de la función de purgado..... | 53 |
| 9.2 Instrucciones generales de seguridad..... | 35 | 14 Calibración automática de la ITCU..... | 54 |
| 9.3 Instrucciones de seguridad para la instalación..... | 35 | 14.1 Introducción | 54 |
| 9.3.1 Instrucciones de seguridad para la instalación del soporte de suelo..... | 36 | 14.2 Calibración automática..... | 54 |
| 10 Listado de piezas..... | 37 | 14.3 Realizar una calibración automática..... | 54 |
| 10.1 Introducción..... | 37 | 14.4 Realizar un chequeo de boquilla..... | 55 |
| 10.2 Piezas del soporte de suelo..... | 37 | 14.5 Realizar una calibración del ángulo de cabezal..... | 56 |
| 10.3 Accesorios del soporte de suelo..... | 38 | 14.5.1 Para ajustar los colores..... | 57 |
| 11 Montaje de piezas..... | 40 | 14.6 Realizar una calibración de la posición del cabezal..... | 57 |
| 11.1 Introducción..... | 40 | 14.7 Realizar una calibración de la colocación del cabezal..... | 58 |
| 11.2 Montaje del soporte de suelo..... | 40 | 14.8 Realizar el informe de calibración..... | 59 |
| 11.3 Fijación de la ITCU al soporte de suelo..... | 45 | 15 Configuración del recuento de puntadas..... | 60 |
| 11.4 Bloqueo de transporte..... | 49 | 15.1 Introducción..... | 60 |
| 12 Configuración de la red..... | 51 | 15.2 Gestión de la configuración de CCP..... | 60 |
| 12.1 Introducción | 51 | 15.3 Alineación de la configuración del recuento de puntadas..... | 60 |
| 12.2 Conexión de una Coloreel ITCU a una red..... | 51 | 16 Notas..... | 62 |
| 12.3 Conexión de una Coloreel ITCU a una red local..... | 51 | | |

9 Seguridad

9.1 Símbolos de alerta de seguridad y palabras de señalización

Este manual de instalación contiene símbolos de alerta de seguridad, símbolos de aviso y palabras de señalización. Estos símbolos y palabras se ilustran y explican a continuación. Cada símbolo de alerta de seguridad, símbolo de aviso y palabra de señalización advierte de los peligros o facilita otra información importante para la instalación segura y correcta de este producto.



WARNING: Este símbolo de alerta de seguridad y la palabra de señalización indican una situación peligrosa que, si no se evita, podría provocar la muerte o lesiones graves.



CAUTION: Este símbolo de alerta de seguridad y la palabra de señalización indican una situación peligrosa que, si no se evita, podría provocar lesiones moderadas o leves.



NOTICE: Este símbolo de aviso y esta palabra de señalización indican información importante.

9.2 Instrucciones generales de seguridad



WARNING: Antes de comenzar la instalación de este producto, lea atentamente, comprenda por completo y siga cada una de las siguientes Instrucciones generales de seguridad; de no hacerlo, usted o cualquier otra persona podría sufrir lesiones graves o incluso la muerte.

- Siga todos los mensajes e instrucciones de seguridad de este Manual de instalación, así como todas las indicaciones que aparecen en la pantalla táctil del producto, mientras lo instala.
- El producto crea un campo electromagnético durante su funcionamiento. Este campo puede interferir con implantes médicos pasivos o activos. Las personas que lleven implantes médicos deben consultar a su médico antes de intentar instalar este producto.
- Los cables de este producto transportan tensión eléctrica. La exposición a la tensión eléctrica puede provocar una descarga eléctrica. No toque los cables del producto cuando este se encuentre enchufado.
- Este Manual de instalación contiene mensajes de seguridad e instrucciones de mantenimiento que deben seguirse una vez finalizada la instalación. No tire este Manual de instalación. Mantenga este Manual de instalación en un lugar seco y al alcance de la mano.
- Si tiene alguna duda sobre cualquier mensaje o instrucción de seguridad que aparezca en este Manual de instalación, póngase en contacto con el servicio de asistencia de Coloreel en <https://www.coloreel.com/support> antes de comenzar la instalación de este producto.

9.3 Instrucciones de seguridad para la instalación



WARNING: Antes de comenzar la instalación de este producto, lea cuidadosamente, comprenda por completo y siga cada una de las siguientes instrucciones de seguridad para la instalación; de no hacerlo, usted o cualquier otra persona podría sufrir lesiones graves o incluso la muerte.



WARNING: Lea las siguientes instrucciones de advertencia antes de instalar el soporte de suelo y la unidad Coloreel.

- Este producto debe ser instalado únicamente por técnicos de servicio capacitados.
- Algunos componentes de este producto son grandes o pesados, y ciertos pasos de la instalación requieren al menos tres técnicos de servicio capacitados. Este producto debe ser instalado por un mínimo de tres técnicos de servicio capacitados.
- La instalación y el funcionamiento seguros de este producto requieren que cada paso de la instalación se realice de la manera indicada en este Manual de instalación.

NOTICE

NOTICE: Todas las indicaciones que aparecen en este Manual de instrucciones (como "izquierda", "derecha", "delantero" y "trasero") se proporcionan desde la perspectiva de una persona que mira el producto montado.

9.3.1 Instrucciones de seguridad para la instalación del soporte de suelo



WARNING: Antes de comenzar la instalación de este producto, lea detenidamente, comprenda y siga cada una de las siguientes Instrucciones de seguridad para la instalación. De no hacerlo, usted o cualquier otra persona podría sufrir lesiones graves o incluso la muerte.



WARNING: Lea las siguientes instrucciones de advertencia antes de instalar el soporte de suelo.

- Hay riesgo de daños personales. El soporte de suelo puede inclinarse antes de quedar correctamente fijado al suelo.
- Compruebe regularmente que el soporte de suelo esté estable y correctamente fijado al suelo. Asegúrese de que la unidad Coloreel esté correctamente instalada en el soporte de suelo. Hay riesgo de daños personales o de muerte para el operador.
- La humedad elevada puede reducir la vida útil del soporte de suelo y de la unidad Coloreel. Realice el mantenimiento y las inspecciones de forma regular.
- Asegúrese de que el soporte multicabezal quede fijado de forma segura y correcta al suelo con la fuerza de retención adecuada.

10 Listado de piezas

10.1 Introducción

Su Coloreel® Instant Thread Color Unit — o ITCU — con las piezas y accesorios ilustrados y enumerados a continuación.



WARNING: Cada pieza y accesorio ilustrado y enumerado a continuación es necesario para la instalación y el funcionamiento seguros y correctos del producto. Si no se instala correctamente cualquier pieza o accesorio durante la fase de instalación del producto, podría provocar la muerte o lesiones graves a usted, al usuario del producto o a otras personas. Si cree que falta alguna pieza o accesorio o está dañado, póngase en contacto con el servicio de asistencia de Coloreel en <https://www.coloreel.com/support> antes de comenzar la instalación de este producto.

10.2 Piezas del soporte de suelo

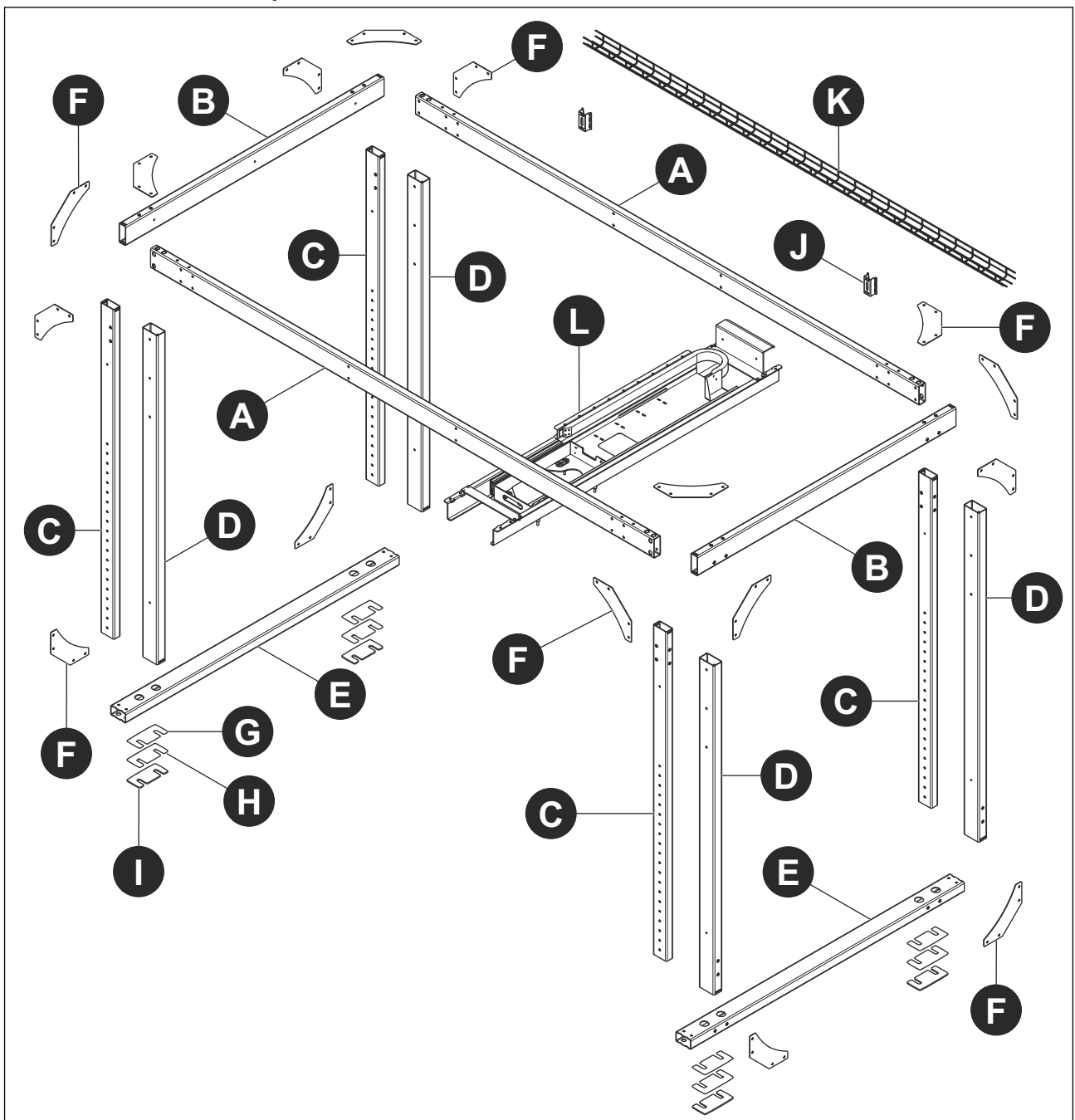

| Referencia | Cantidad | Nombre |
|------------|----------|-----------------------------------|
| A | 2 | Viga multicabezal |
| B | 2 | Viga del faldón superior |
| C | 4 | Pilar interior |
| D | 4 | Pilar exterior |
| E | 2 | Viga de suelo |
| F | 16 | Refuerzo |
| G | 4 | Calce, 1 mm |
| H | 4 | Calce, 3 mm |
| I | 4 | Calce, 5 mm |
| J | 2 | Soportes para la cubeta de cables |
| K | 1 | Cubeta de cables |
| L | 1-8 | Riel multicabezal |

10.3 Accesorios del soporte de suelo

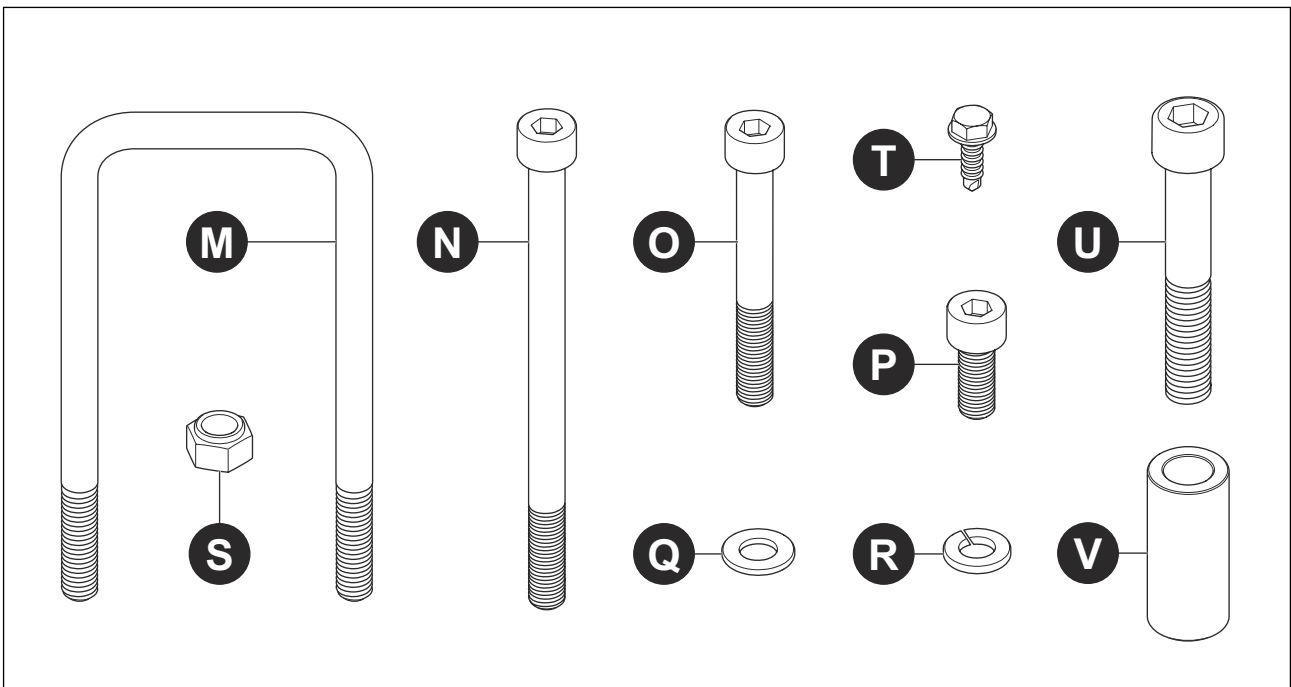

| Referencia | Cantidad | Nombre |
|------------|----------|--------------------------|
| M | 4 | Abrazadera en U M8 |
| N | 8 | Perno, MC6S M8x120 |
| O | 20 | Perno, MC6S M8x65 |
| P | 72 | Perno, MC6S M8x20 |
| Q | 64 | Arandela, BRB 8,4x16x1,6 |
| R | 72 | Arandela, FBB 8,1x14,8x2 |
| S | 36 | Tuerca, M6M M8 |
| T | 4 | Tornillo ST 4,8x16 |

| Referencia | Cantidad | Nombre |
|------------|----------|--------------------|
| U | 4 | Perno, MC6S M10x65 |
| V | 4 | Separador |

11 Montaje de piezas

11.1 Introducción

NOTICE NOTICE: La instalación correcta de la ITCU requiere:

- la ITCU debe instalarse en un lugar con una distancia mínima de 8 ½ pies entre el suelo y el techo, o entre el suelo y cualquier objeto que se encuentre bajo el techo y que esté dentro de un radio de 12 pulgadas de la parte superior del soporte de suelo de la unidad tal y como está montada; y
- la ITCU debe instalarse a nivel con el plano horizontal, y no puede instalarse ni funcionar en un ángulo que exceda 3° del plano horizontal; y
- la distancia entre el sistema de salida de la ITCU y la aguja de bordado debe ser lo más corta posible para obtener la mejor precisión de color, y la distancia entre el puerto del sistema de salida y la aguja de bordado no debe superar las 36 pulgadas; y
- la ITCU debe instalarse de forma que el ángulo del puerto del sistema de salida de la unidad con respecto a la aguja de bordado no supere los 10° con respecto al plano vertical.

11.2 Montaje del soporte de suelo

1. Mida la altura de la máquina bordadora y de la unidad Coloreel. Calcule la altura necesaria del soporte de suelo.
2. Monte el lado derecho del soporte de suelo.

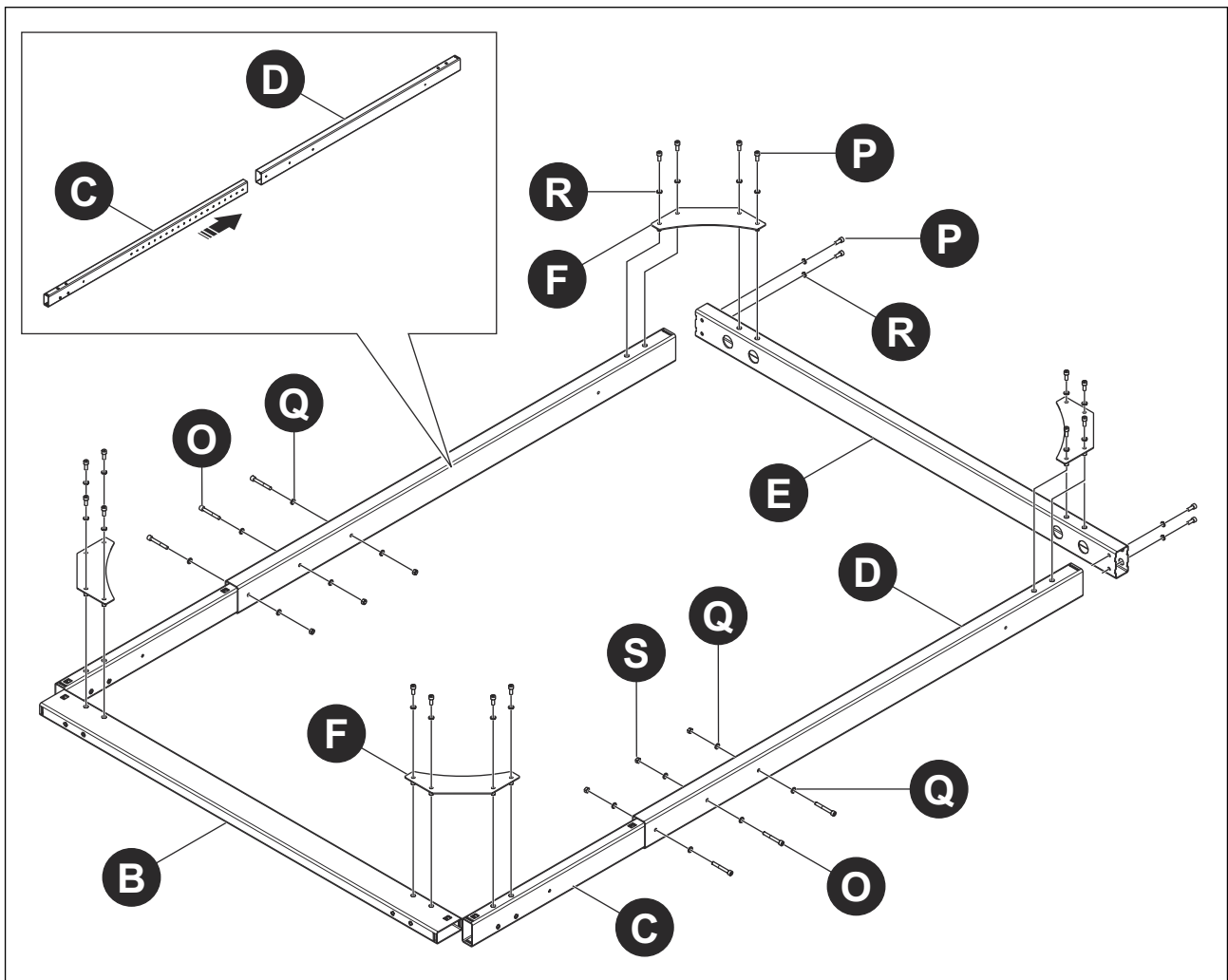

- a. Coloque el pilar interior (C) en el pilar exterior (D). Ajuste la altura del pilar a la altura calculada del soporte de suelo. Instale los pernos (O), las arandelas (Q) y las tuercas (S).

- b. Instale los pilares (C+D) a la viga del faldón superior (B) y a la viga de suelo (E) con las arandelas (R) y los pernos (P).
 - c. Mida la sección de esquina a esquina. Ajuste la sección hasta que las dos medidas sean iguales. Apriete los pernos.
 - d. Instale los refuerzos (F) con las arandelas (R) y los pernos (P).
3. Monte la parte trasera del soporte de suelo.

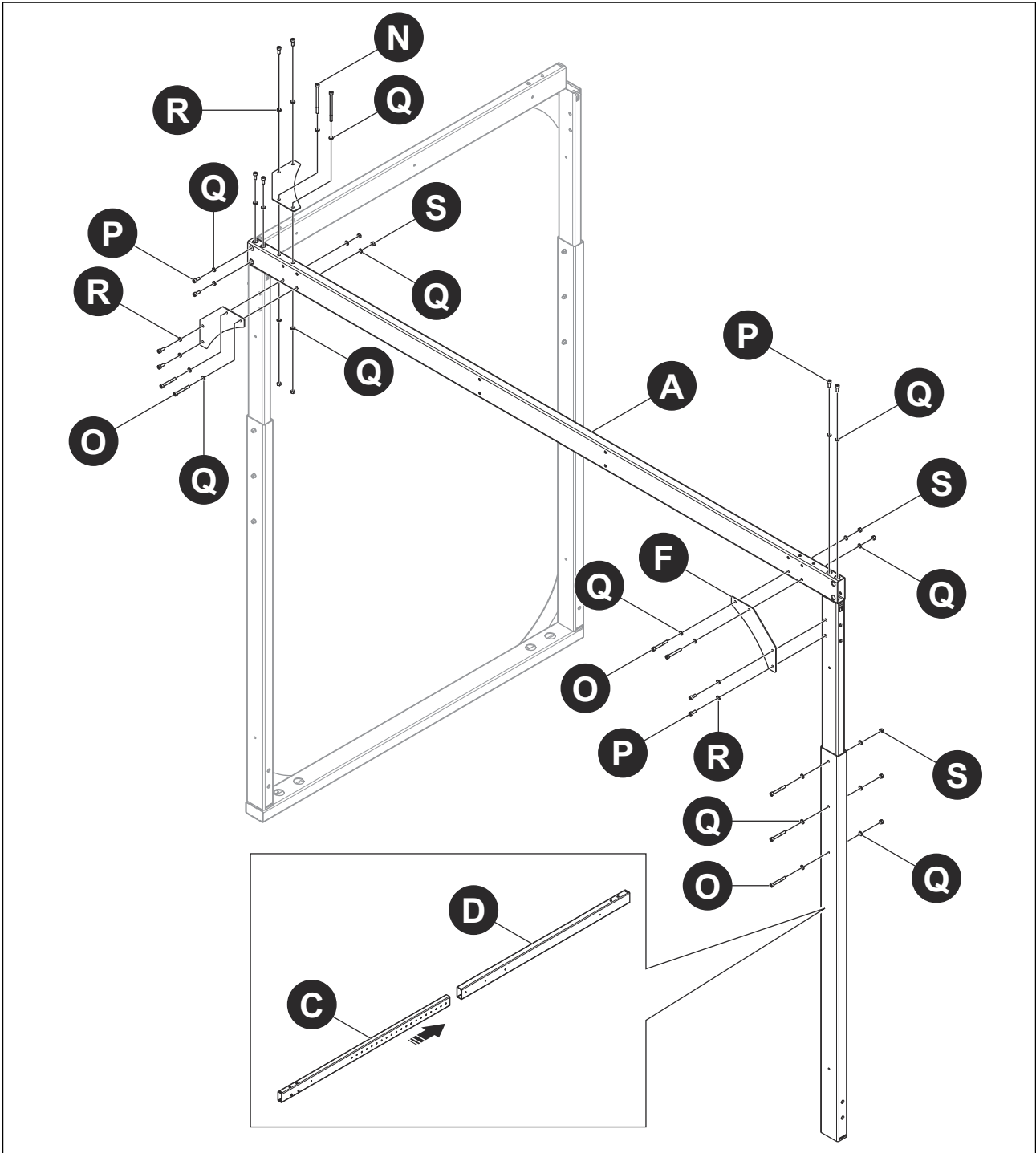

- a. Instale la viga multicabezal (A) con las arandelas (R) y los pernos (P) al conjunto del lado derecho y al pilar (C+D).
- b. Mida la sección de esquina a esquina. Ajuste la sección hasta que las dos medidas sean iguales. Apriete los pernos.

- c. Instale los refuerzos (F) con los pernos (O)(N), las arandelas (Q) y las tuercas (S), y las arandelas (R) y los pernos (P).
4. Monte el lado izquierdo del soporte de suelo.

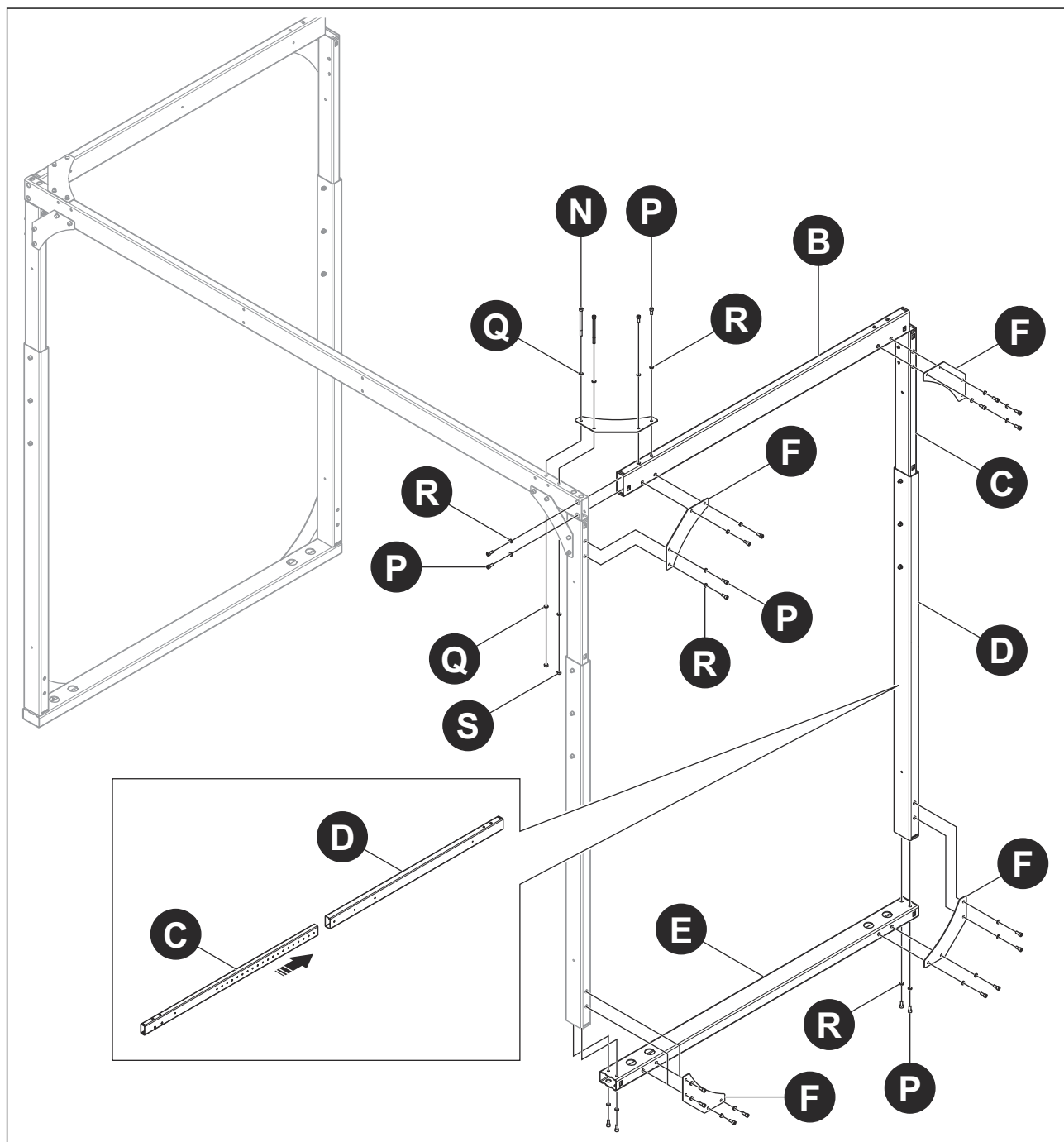

- a. Instale el pilar (C+D) a la viga del faldón superior (B) y a la viga de suelo (E) con las arandelas (R) y los pernos (P).
- b. Mida la sección de esquina a esquina. Ajuste la sección hasta que las dos medidas sean iguales. Apriete los pernos.
- c. Instale los refuerzos (F) con los pernos (N), las arandelas (Q) y las tuercas (S), y las arandelas (R) y los pernos (P).

5. Monte la parte delantera del soporte de suelo.

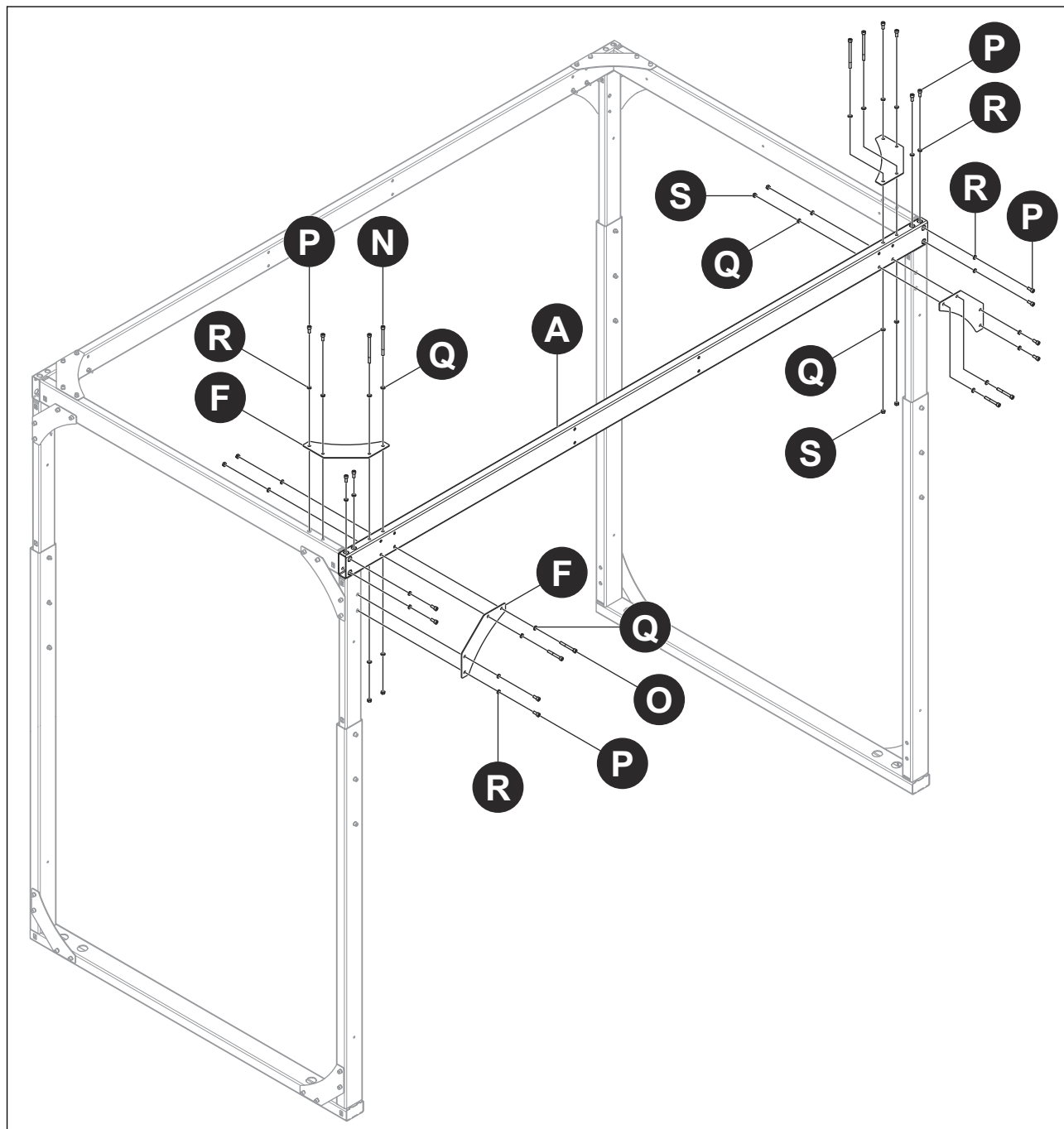

- Instale la viga multicabezal (A) con las arandelas (R) y los pernos (P).
- Mida la sección de esquina a esquina. Ajuste la sección hasta que las dos medidas sean iguales. Apriete los pernos.
- Instale los refuerzos (F) con los pernos (O)(N), las arandelas (Q) y las tuercas (S), y las arandelas (R) y los pernos (P).

6. Instale los soportes para la cubeta de cables (J) con los tornillos (T). Instale la cubeta para cables (K).

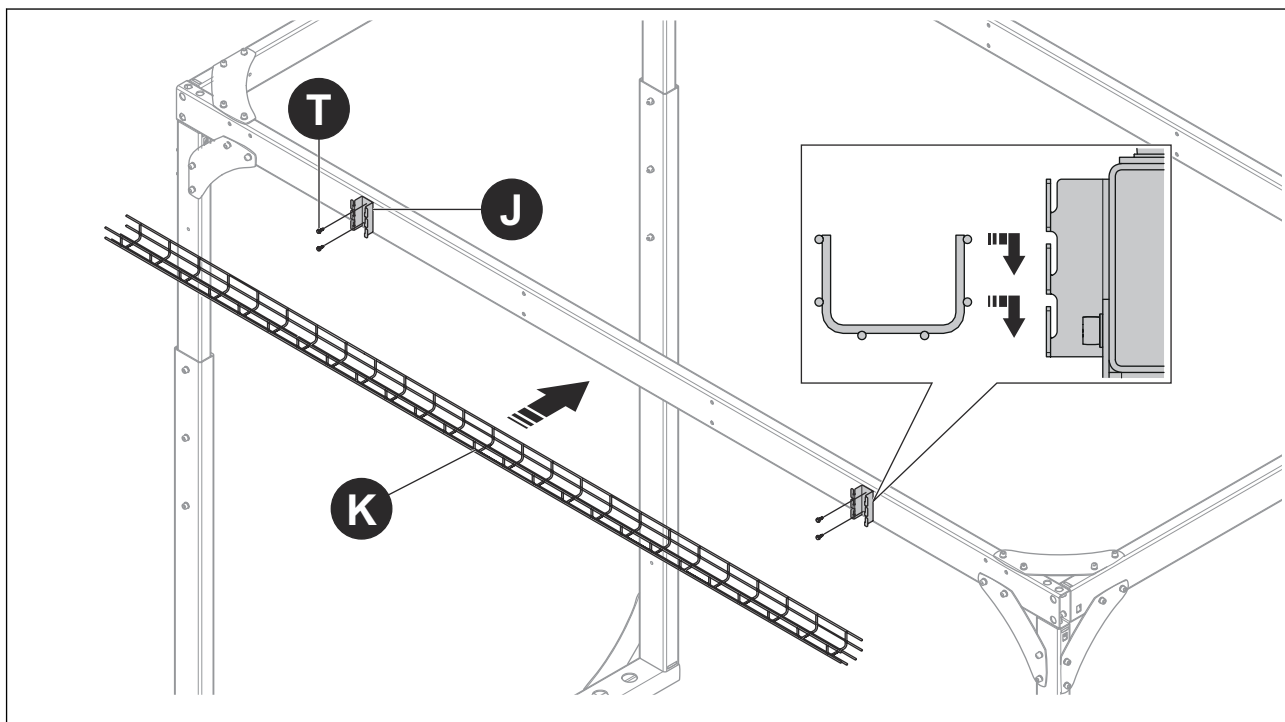

7. Coloque el soporte de suelo en su posición. Utilice los calces (G, H, I) para nivelar el soporte de suelo. Fije el soporte de suelo al suelo.

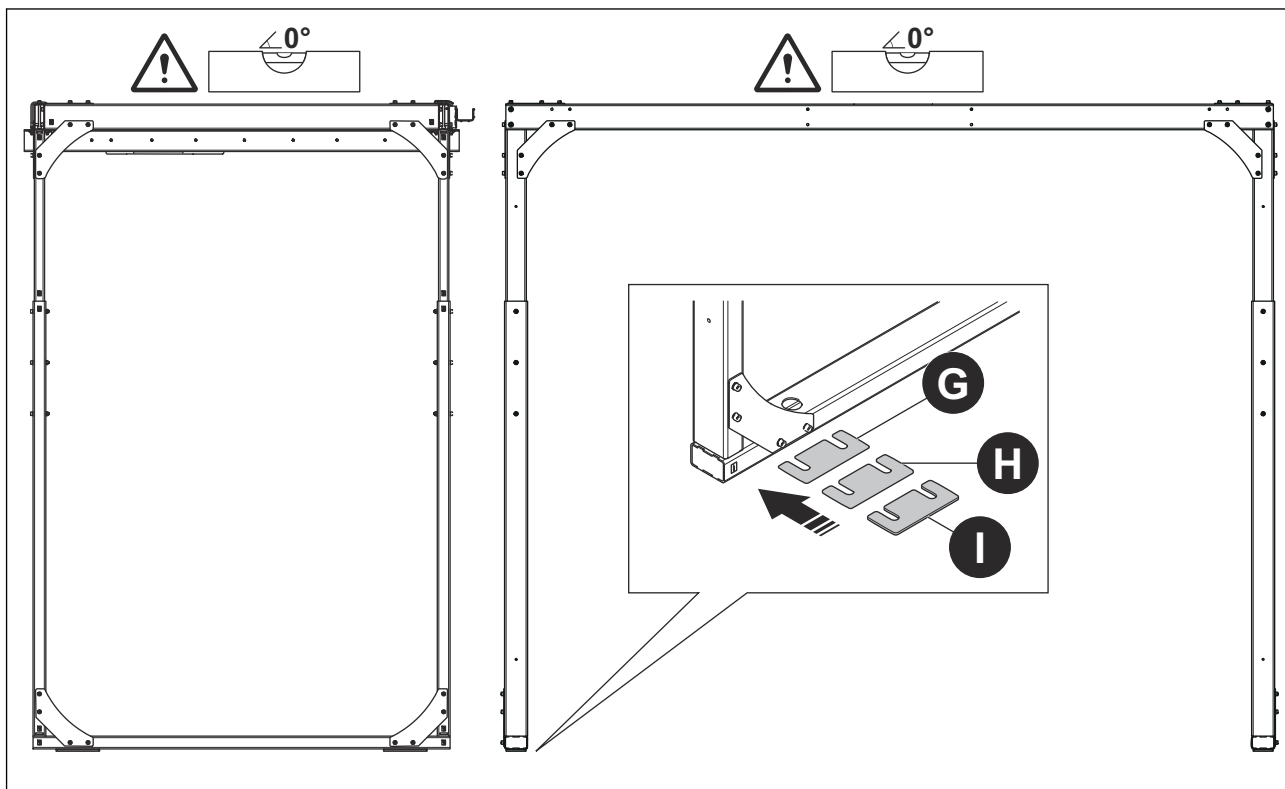

NOTICE NOTICE: Una vez montado por completo y en posición vertical:

- La parte superior del soporte de suelo debe estar al menos 12 pulgadas por debajo del techo o de cualquier objeto que cuelgue del techo y dentro de un radio de 12 pulgadas del lugar donde se vaya a instalar y utilizar la ITCU; y
- el soporte de suelo no puede instalarse ni utilizarse en un ángulo superior a 3° con respecto al plano horizontal.
- El soporte de suelo debe colocarse en el interior y cerca de una toma de corriente de fácil acceso para poder enchufar la ITCU directamente a esa toma.

8. Instale el riel multicabezal.

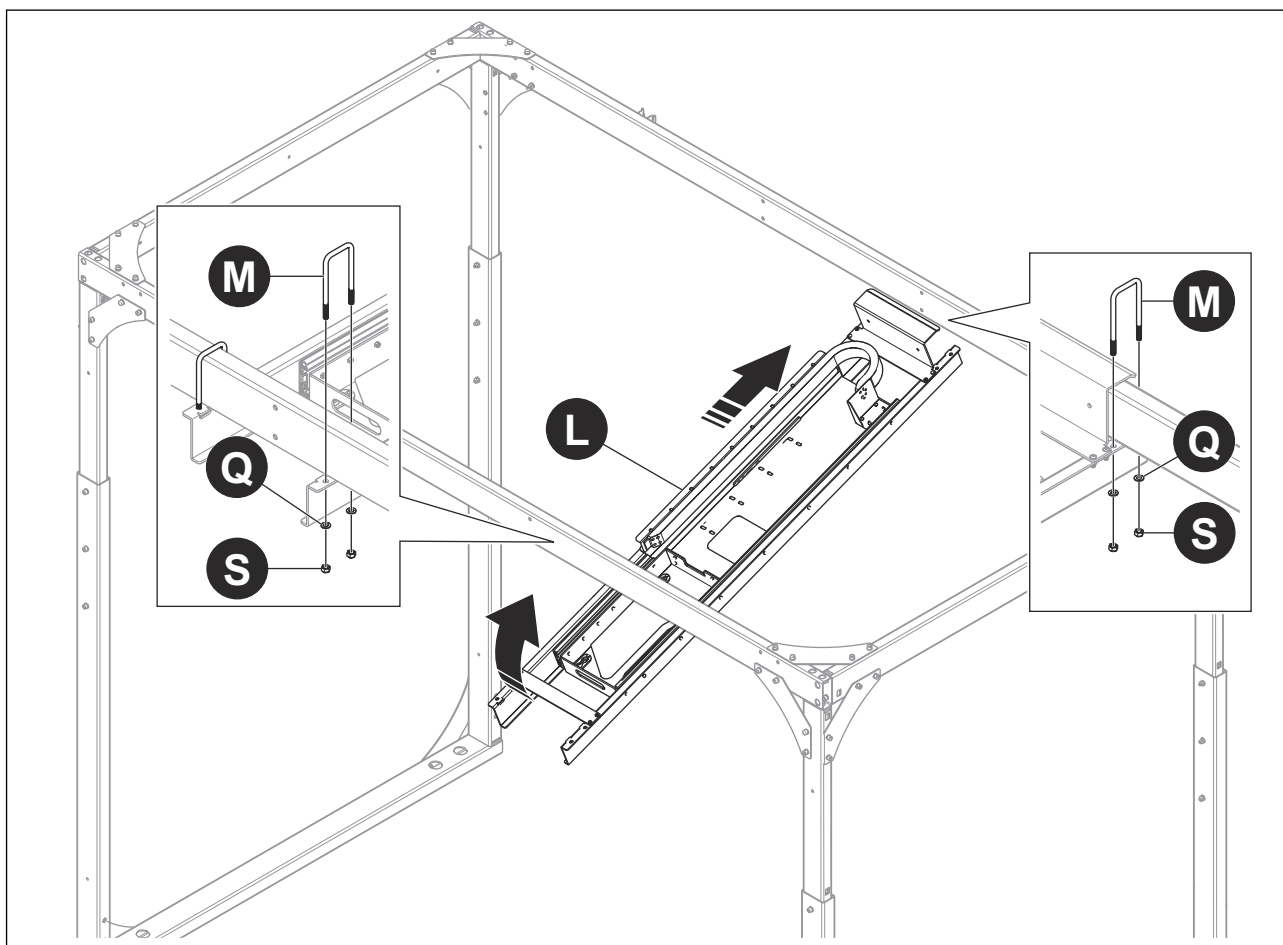

- Coloque el riel multicabezal en posición en la viga multicabezal trasera.
- Instale el riel multicabezal en la viga multicabezal delantera con los soportes en U (M), las arandelas (Q) y las tuercas (S).
- Instale el riel multicabezal en la viga multicabezal trasera con los soportes en U (M), las arandelas (Q) y las tuercas (S).

11.3 Fijación de la ITCU al soporte de suelo



WARNING: Los cables de este producto transportan tensión eléctrica. La exposición a la tensión eléctrica puede provocar una descarga eléctrica. No enchufe este producto mientras lo fija al soporte de suelo. Si el producto está enchufado mientras se fija al soporte de suelo, puede causar la muerte o lesiones graves a usted o a otras personas.

1. Instale los pernos (U) y los separadores (V) en la placa del bastidor de la ITCU. Apriete los pernos hasta obtener una holgura de 10-12 mm entre la cabeza del perno y el separador.

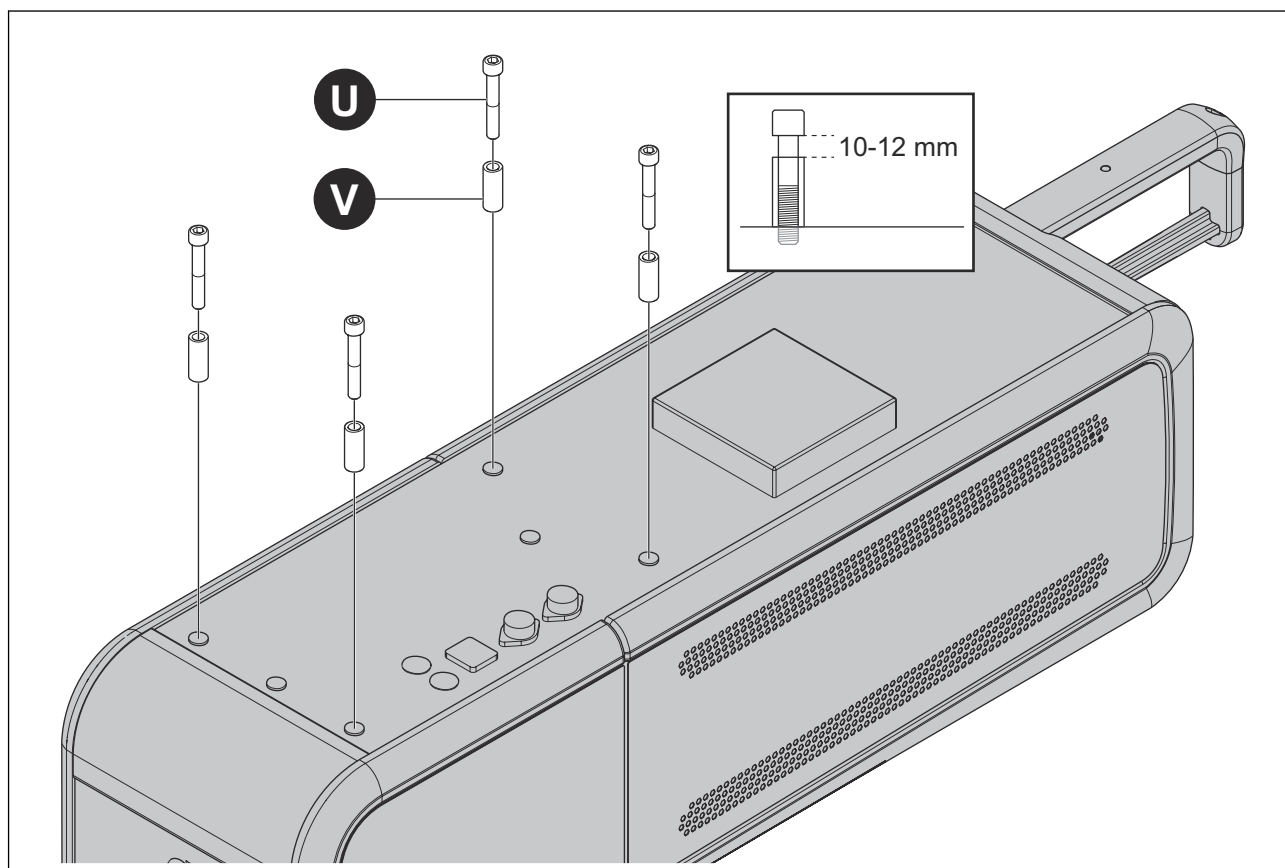

2. Retire las puertas desmontables de la ITCU.



WARNING: Para fijar la ITCU de forma segura al soporte de suelo se necesitan al menos dos personas debido al tamaño y el peso de la unidad. Si intenta fijar la ITCU al soporte de suelo sin la ayuda de al menos dos personas, podría sufrir lesiones graves usted u otras personas.

3. Levante la ITCU y alinee los pernos con los agujeros del riel multicabezal en el soporte de suelo. Coloque los pernos en los agujeros y empuje la ITCU hacia atrás para bloquearla en el riel multicabezal.

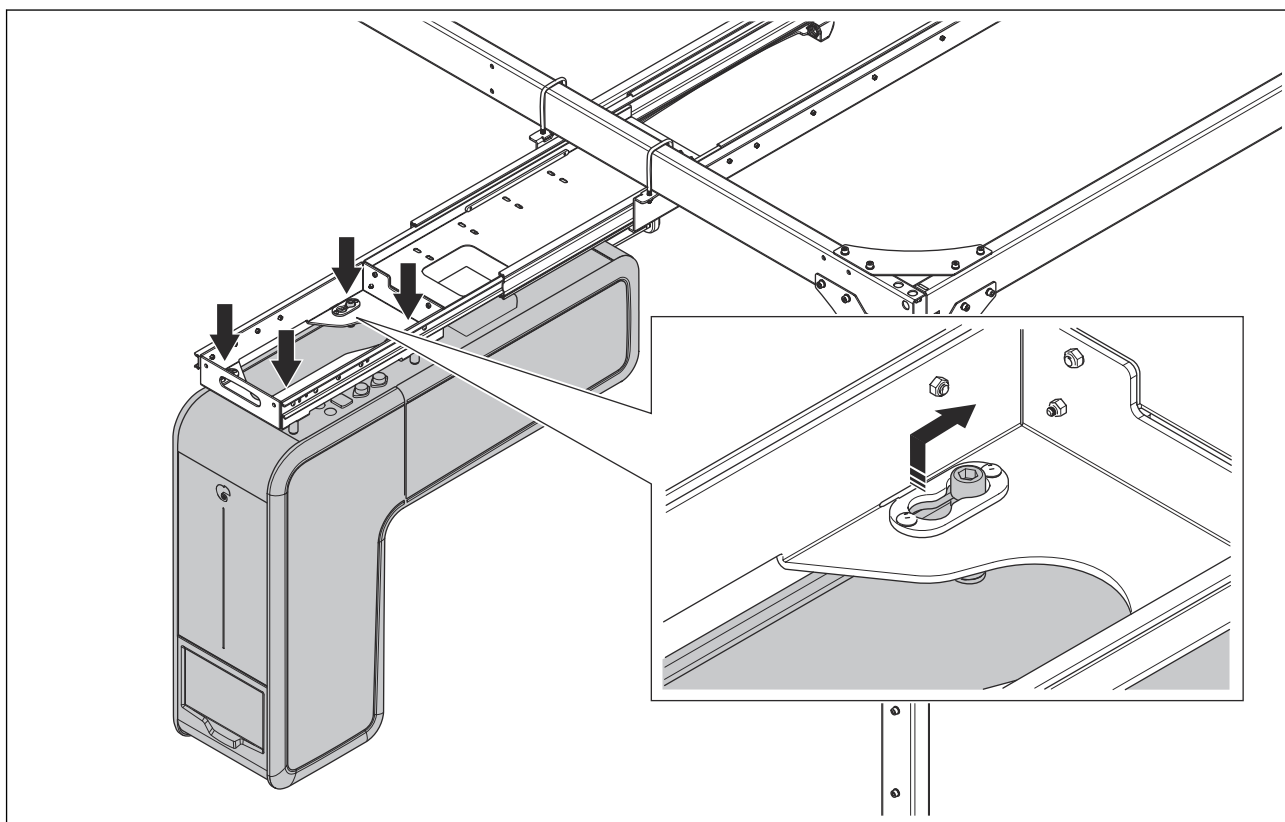

4. Apriete los pernos.

5. Coloque los cables de la ITCU en posición en el riel multicabezal. Conecte los cables a la ITCU. Fije los cables con bridas.

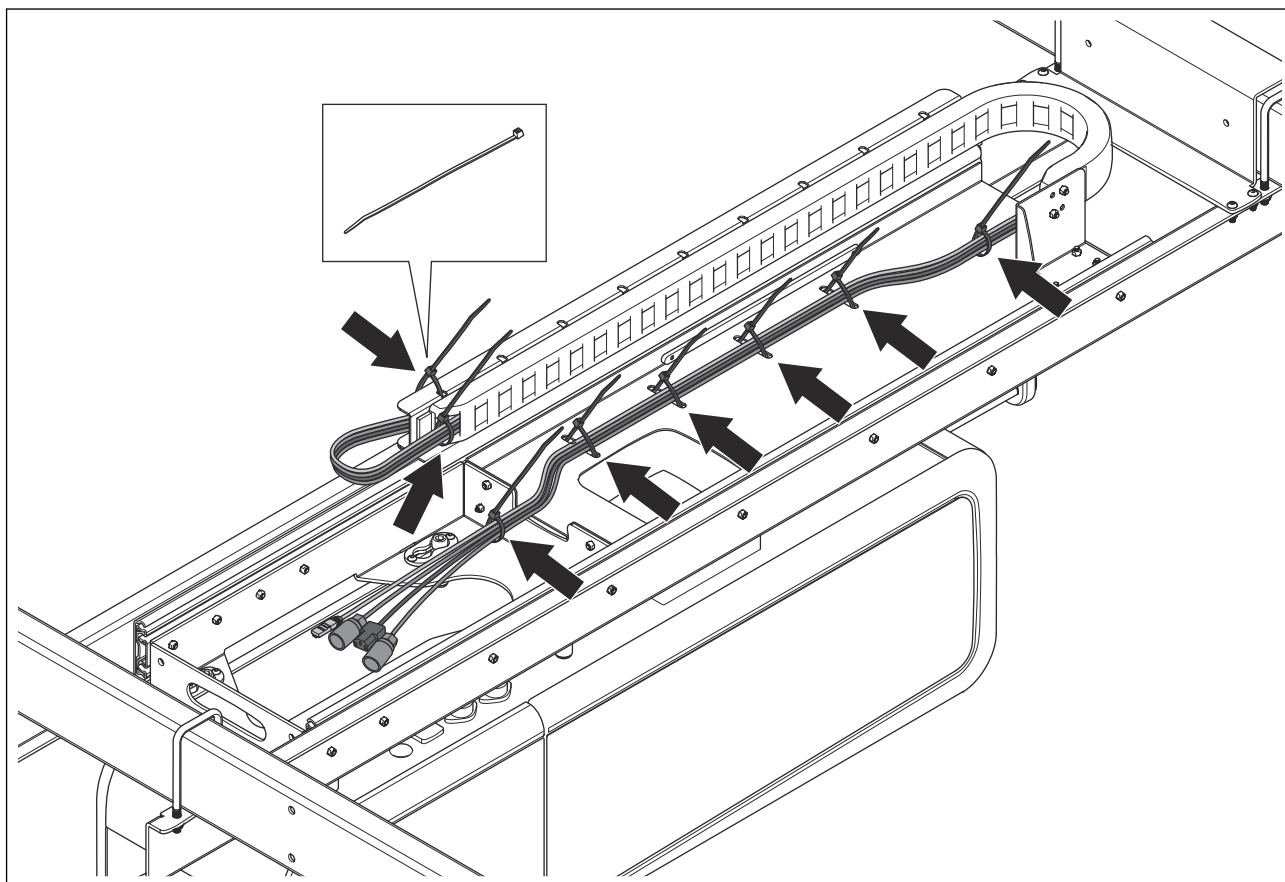

6. Vuelva a instalar las puertas desmontables en la ITCU, e instale la bobina de hilo en la unidad.

7. Coloque la máquina bordadora debajo de la ITCU montada y en posición vertical. La máquina bordadora debe colocarse de manera que el puerto del sistema de salida de la ITCU esté alineado verticalmente [véase (C) y (D) más abajo], con la entrada de hilo de la máquina bordadora, y el centro del brazo de hilo inferior de la máquina bordadora.

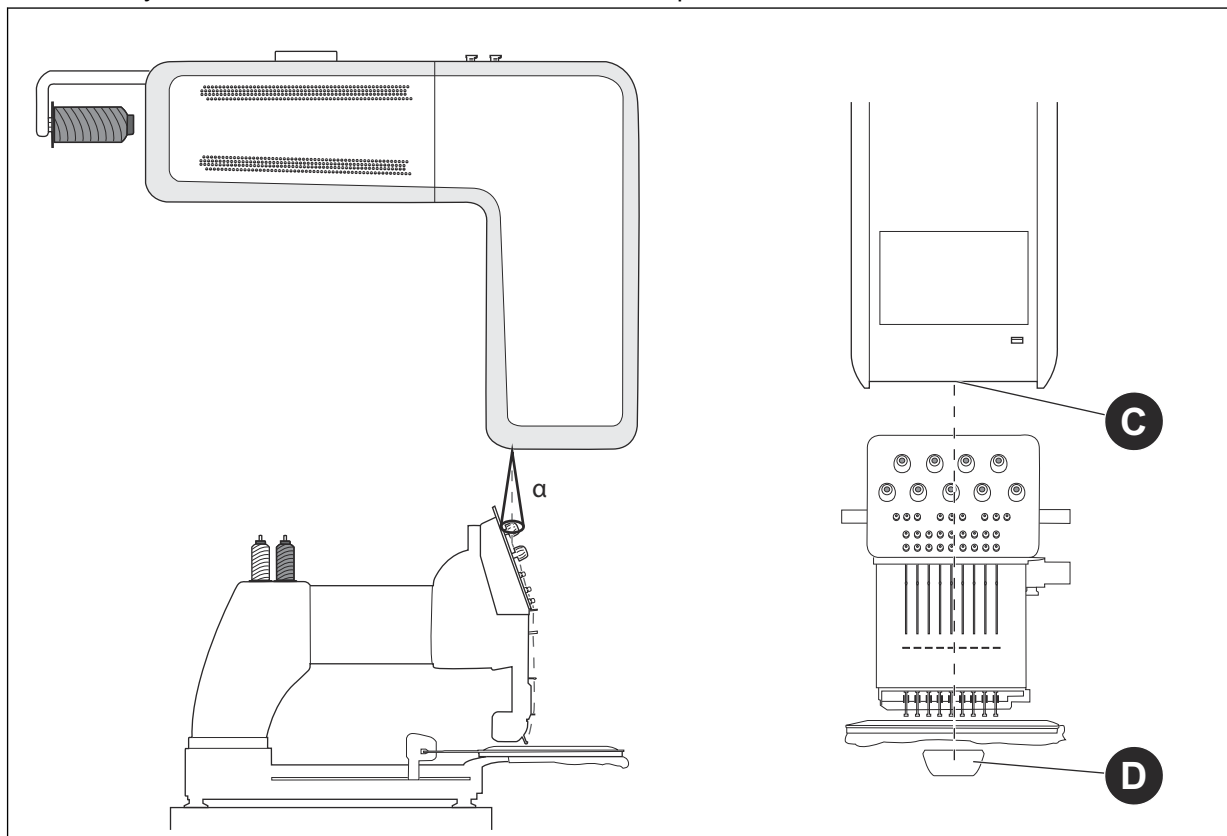

NOTICE NOTICE: El ángulo vertical desde el puerto del sistema de salida de la ITCU hasta la entrada del hilo de la máquina bordadora no puede superar los 10°. La distancia entre el sistema de salida de la unidad y la aguja de bordado debe ser lo más corta posible para obtener la mejor precisión de color, y no debe superar las 36 pulgadas.

11.4 Bloqueo de transporte

Abra la puerta delantera de la ITCU y retire con cuidado los 6 cierres de transporte. Una vez retirados los 6 cierres de transporte, cierre bien la puerta delantera de la ITCU.

NOTICE NOTICE: Antes de instalar la ITCU en una red, o de intentar utilizar la unidad, deben retirarse todos los cierres de transporte; de lo contrario, este producto resultará dañado.

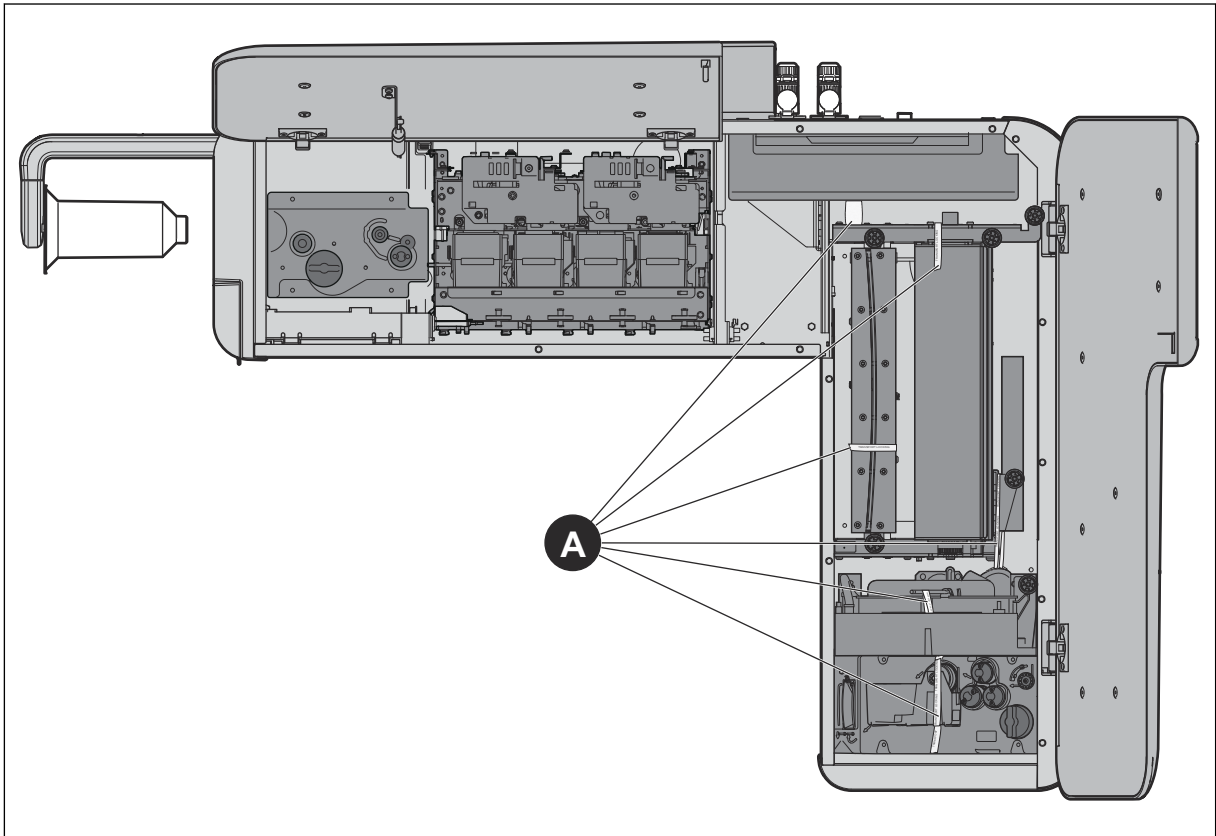

12 Configuración de la red

12.1 Introducción

Para utilizar la ITCU, es necesario instalarla en una red. Recomendamos instalar la unidad en una red conectada a Internet para asegurarse de que puede acceder a las últimas actualizaciones de software. Si no es posible, puede conectar la ITCU a través de una red local.

12.2 Conexión de una Coloreel ITCU a una red

Asegúrese de tener un router, acceso a Internet y una computadora para acceder a la ITCU. La ITCU tendrá una red separada dentro de la red de la empresa.

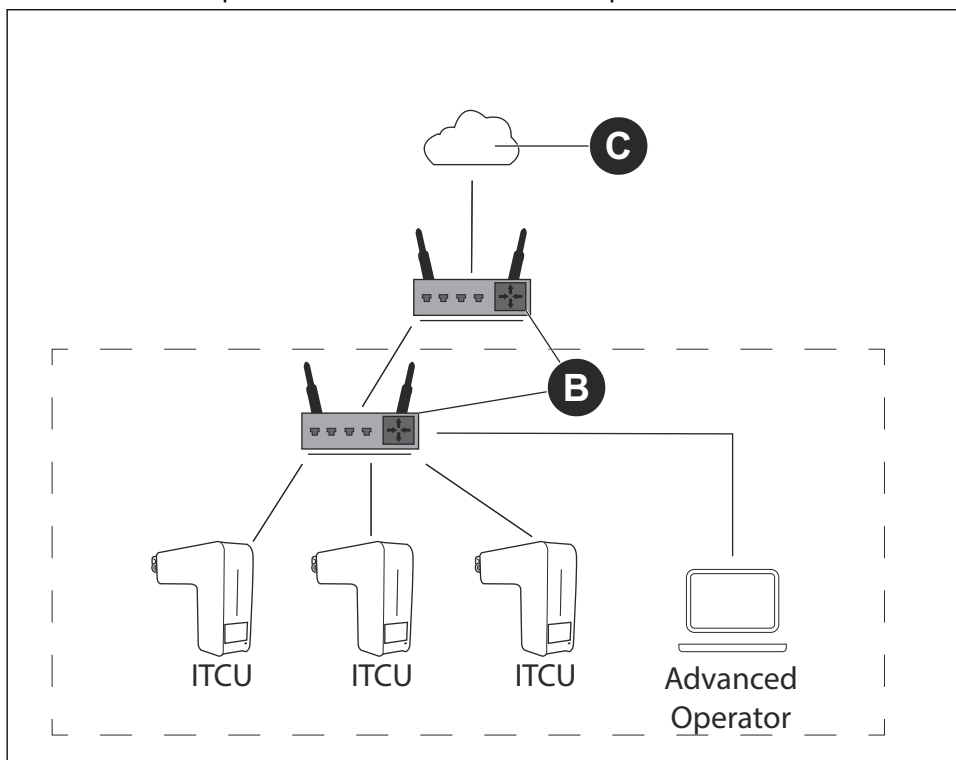

1. Conecte la ITCU al router (B). Conecte el cable ethernet a un conector privado.

NOTICE **NOTICE:** Si su centro de producción tiene una red cerrada para la producción, utilice el conector público que se conecta a Internet para actualizar el software.

2. Conecte la computadora a la red con acceso a Internet (C).
3. Identifique la dirección IP de la ITCU.
4. Conéctese a la ITCU. Consulte el *Manual del operador completo*.

12.3 Conexión de una Coloreel ITCU a una red local

Asegúrese de tener un switch/router (A) y una computadora para acceder a la ITCU.

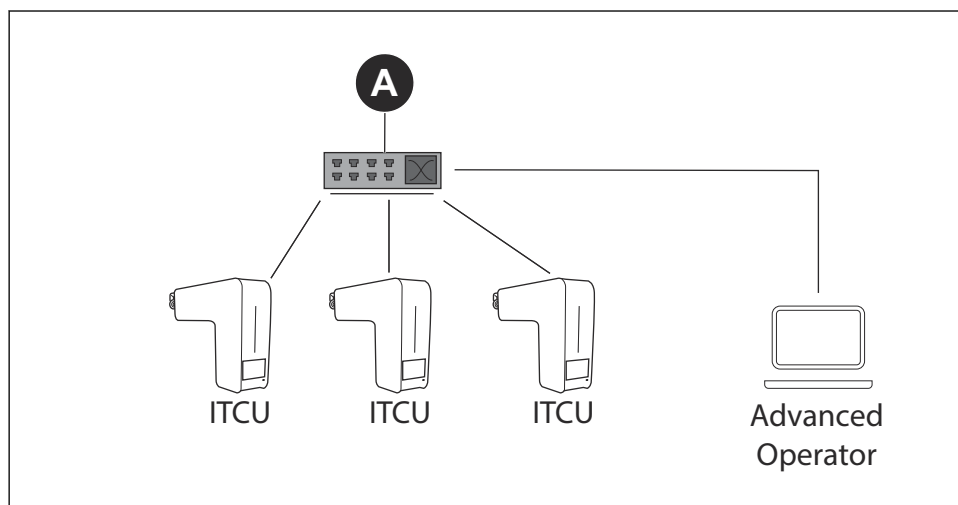

1. Conecte la ITCU switch/router (A). Conecte el cable ethernet a un conector privado.

NOTICE **NOTICE:** Si su centro de producción tiene una red cerrada para la producción, utilice el conector público que se conecta a Internet para actualizar el software.

2. Conecte la computadora al switch/router (A).
3. Configure una IP estática para la ITCU. Si no sabe cómo configurar una IP estática, consulte al Departamento de Informática.
4. Conéctese a la ITCU. Consulte el *Manual del operador completo*.

13 Purgado de la ITCU

13.1 Uso de la función de purgado

La función de purgado debe utilizarse antes de poner en funcionamiento la ITCU por primera vez. El purgado lo puede realizar un técnico de servicio aprobado por Coloreel, con credenciales de inicio de sesión de *Técnico*.

1. Instale todos los cartuchos de color antes de poner en marcha la ITCU. Consulte el *Manual del operador completo*.
2. Asegúrese de que el depósito de residuos de la ITCU esté vacío.
3. En el panel del operador, seleccione *Mantenimiento*.
4. Seleccione *Purgar (A)*.



5. Haga clic en el botón (B) *Iniciar purgado*.
6. Haga clic en el botón (C) *Confirmar*. Se inicia el procedimiento de purgado.

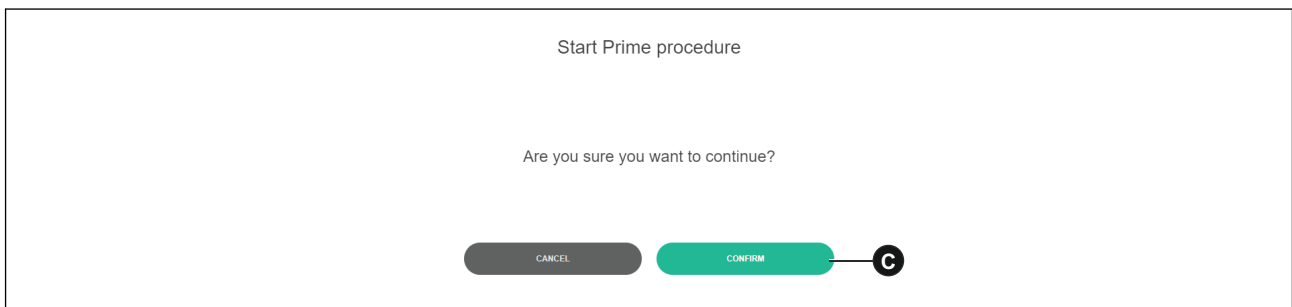

14 Calibración automática de la ITCU

14.1 Introducción

La calibración automática la puede realizar un técnico de servicio aprobado por Coloreel, con credenciales de inicio de sesión de *Técnico*.



WARNING: Para realizar las funciones de calibración automática con la ITCU es necesario enhebrar la unidad. Antes de intentar enhebrar la ITCU, lea detenidamente, comprenda y siga cada una de las instrucciones que figuran en las secciones 2 y 4 del Manual del operador de la ITCU. Si no se leen detenidamente, se comprenden y se siguen todas las instrucciones de las secciones 2 y 4 del Manual del operador completo de la ITCU antes de intentar enhebrar la unidad podría provocar la muerte o lesiones graves a usted o a otras personas.

NOTICE

NOTICE: Realizar cualquier función de calibración automática con la ITCU sin que la unidad esté enhebrada podría provocar daños en este producto o en otras propiedades.

14.2 Calibración automática

Desde la pestaña (A) Calibración automática, los cabezales de impresión de la ITCU pueden calibrarse para que la tinta se aplique correctamente al hilo.

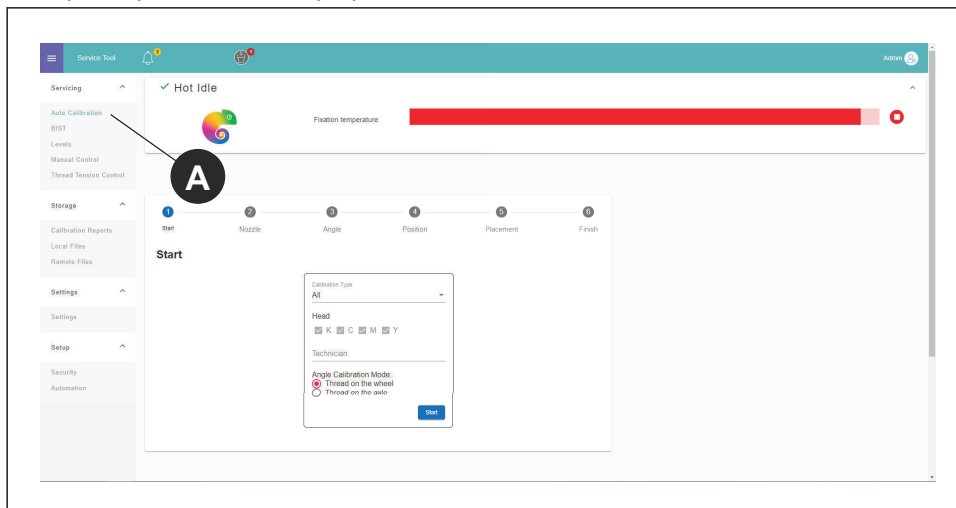

14.3 Realizar una calibración automática

La calibración automática puede realizarse de diferentes maneras. El modo de calibración *Total* calibrará todos los colores. Otros modos de calibración pueden calibrar por separado los colores individuales.

1. En la página de calibración automática, seleccione el modo de calibración *Total* en la lista desplegable (B).

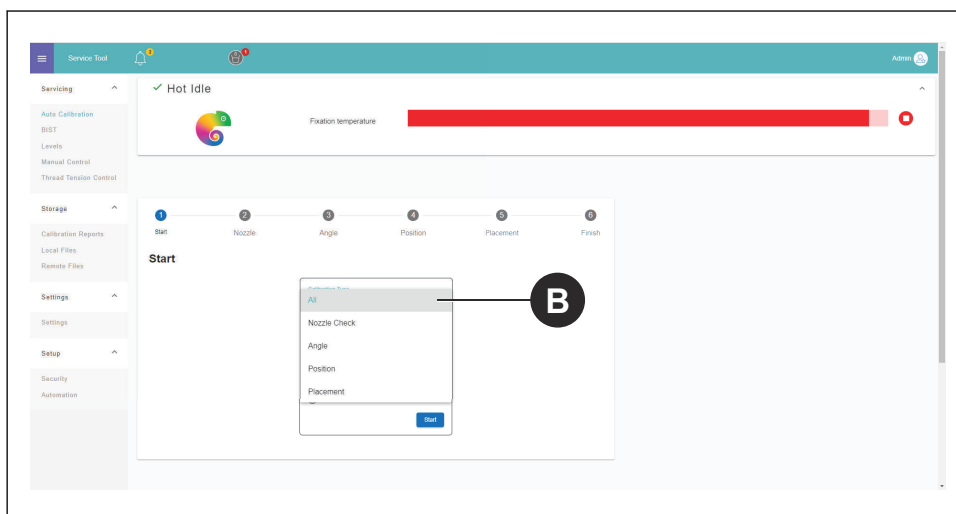

2. Pulse **Inicio** y permita que finalice la calibración automática.

NOTICE NOTICE: La ITCU entra en el *Modo servicio* y se calienta, cuando se inicia la calibración automática.

14.4 Realizar un chequeo de boquilla

1. En la página de calibración automática, seleccione *Chequear boquilla* en la lista desplegable (B).

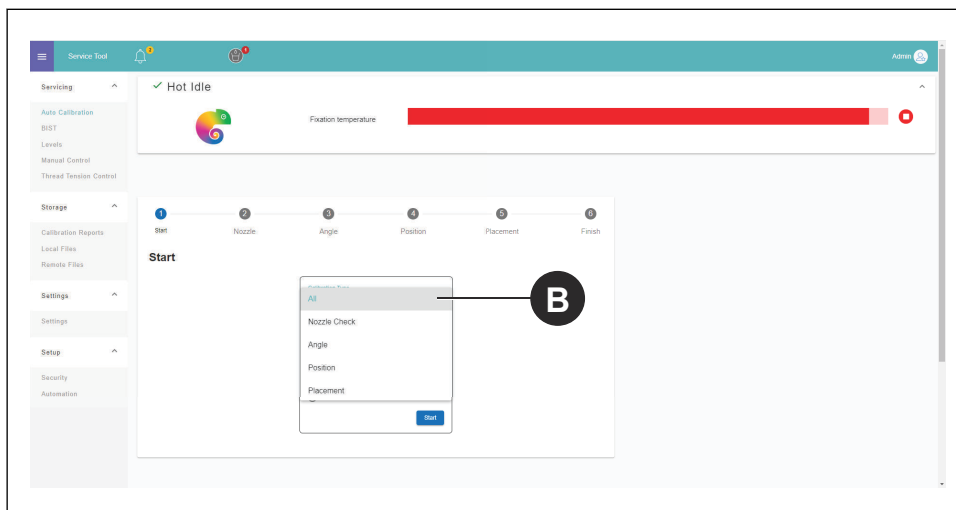

2. Pulse **Inicio**.
3. Sujete un papel entre el hilo y el cabezal de la boquilla.
4. Tire del papel hacia usted y, al mismo tiempo, tire del hilo en la dirección del avance del hilo.

5. Asegúrese de que cada sección tenga color.

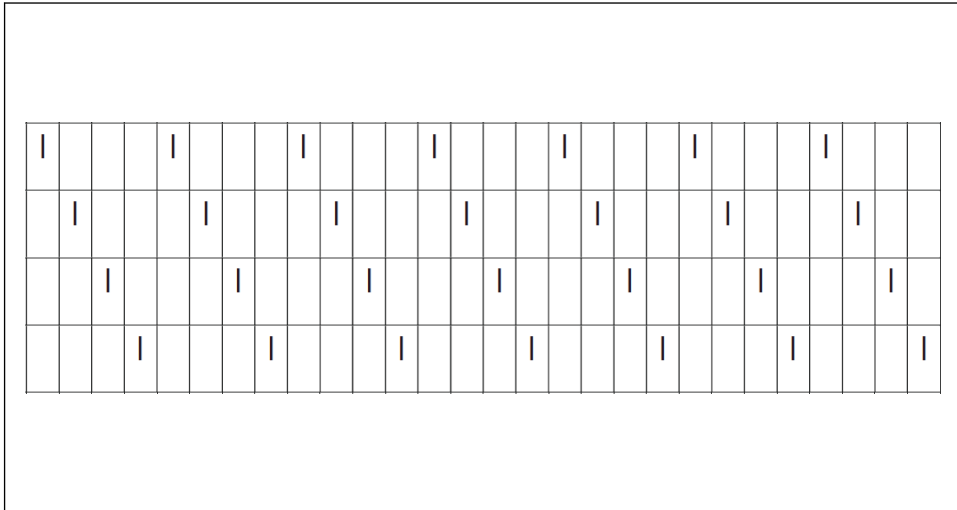

14.5 Realizar una calibración del ángulo de cabezal

1. En la página de calibración automática, seleccione *Calibración del ángulo de cabezal* en la lista desplegable (B).

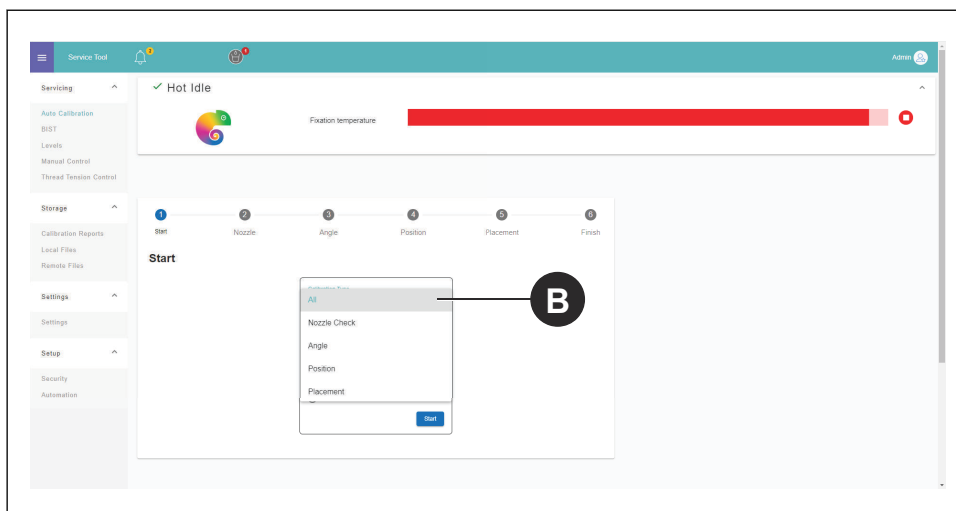

2. Pulse **Inicio**.
3. Tire del hilo.

4. Ajuste los colores mostrando una desviación en la

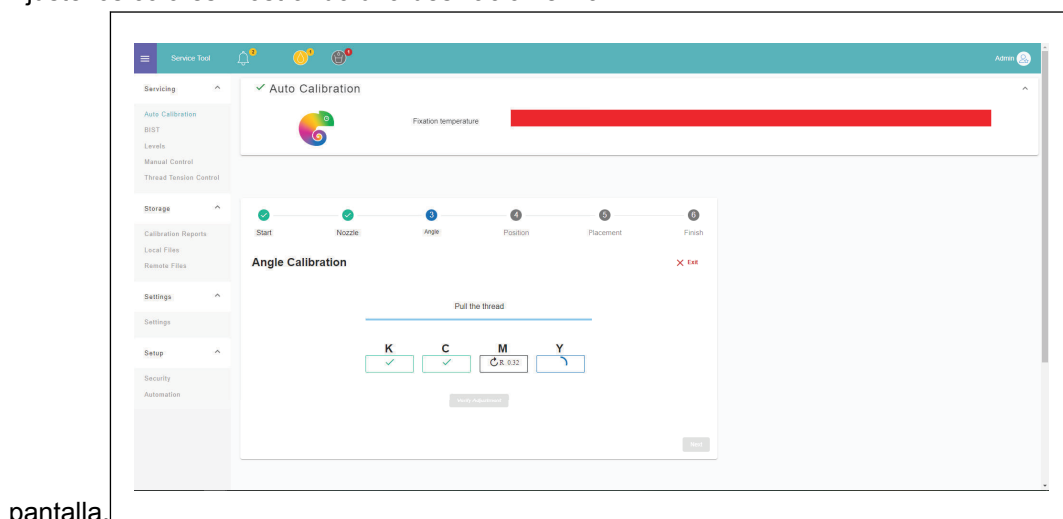

NOTICE NOTICE: Para saber cómo ajustar los colores físicamente en la ITCU consulte, [14.5.1](#).

5. Vuelva a tirar del hilo para hacer una calibración de los colores ajustados.

14.5.1 Para ajustar los colores

1. Afloje los tornillos de ajuste 2,5 vueltas en el cabezal de impresión del color que desee ajustar.
2. Ajuste el tornillo de ajuste según el valor indicado en la pantalla. L es en sentido antihorario y R en sentido horario.
3. Apriete los tornillos de fijación con una fuerza de 0,35 Nm.

14.6 Realizar una calibración de la posición del cabezal

1. En la página de calibración automática, seleccione *Calibración de la posición del cabezal* en la lista desplegable (B).

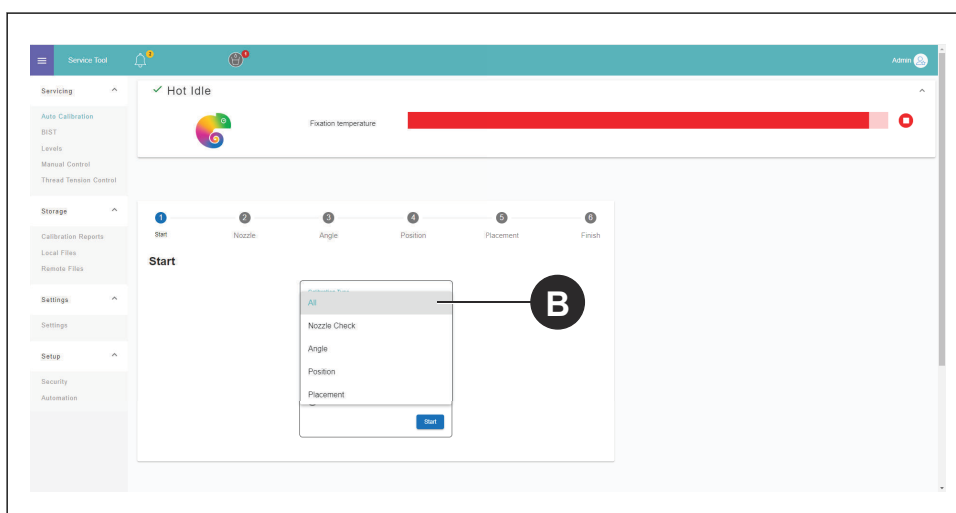

4. Todos los colores se calibran al mismo tiempo y la posición de cada cabezal se guarda en el *Archivo config*.

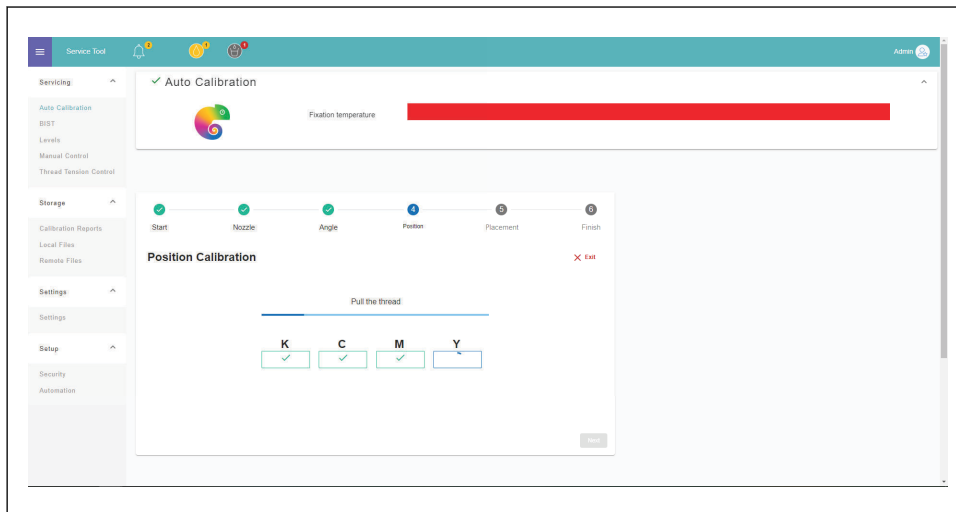

14.7 Realizar una calibración de la colocación del cabezal

1. En la página de calibración automática, seleccione *Calibración de la colocación del cabezal* en la lista desplegable (B).

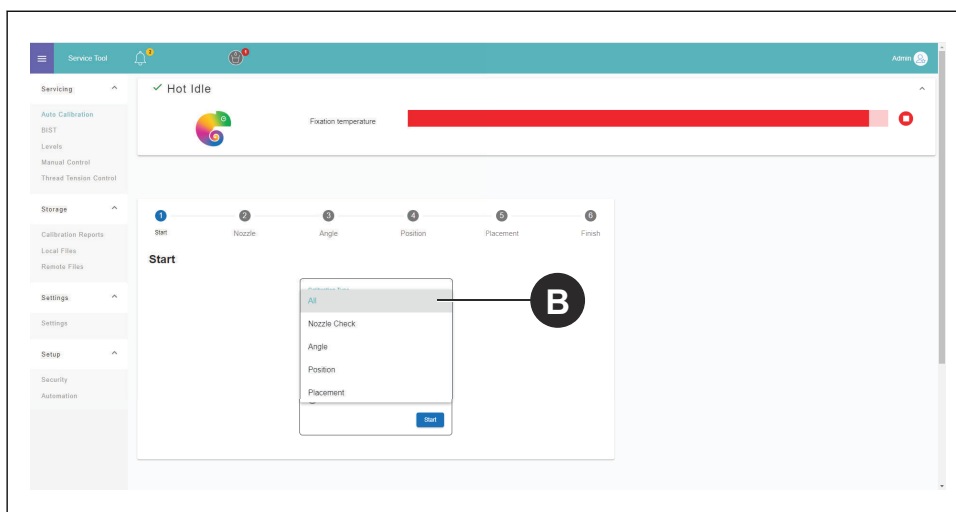

2. Pulse **Inicio**.

3. Tire del hilo. Se aplica un patrón de dos colores en el hilo.

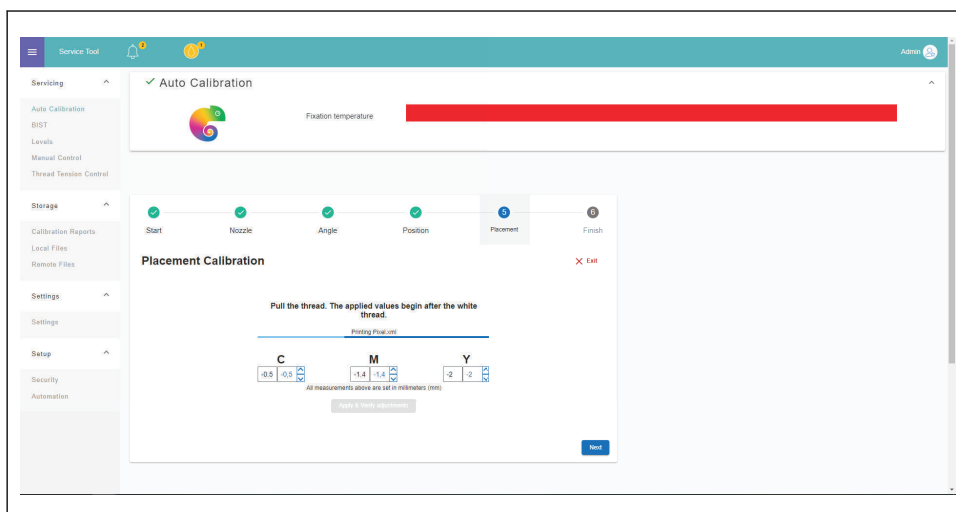

4. Asegúrese de que los colores se pongan uno encima del otro, con una separación de desviación máxima inferior a 0,2 mm en cada lado.

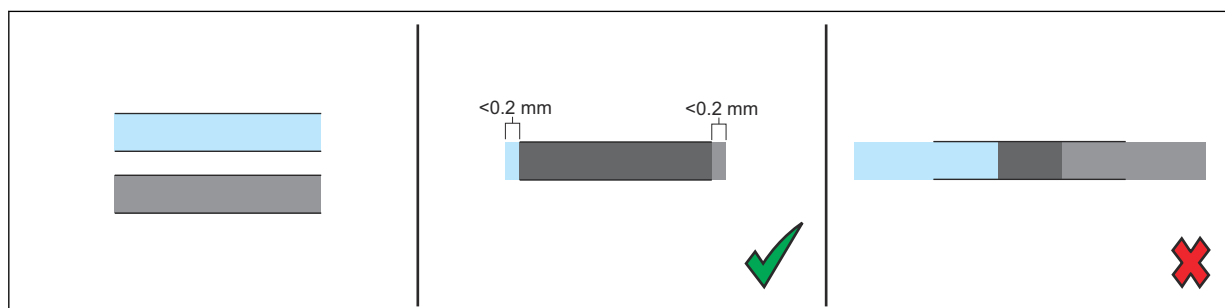

14.8 Realizar el informe de calibración

1. Seleccione *Informes de calibración (A)* en el menú de la barra lateral.

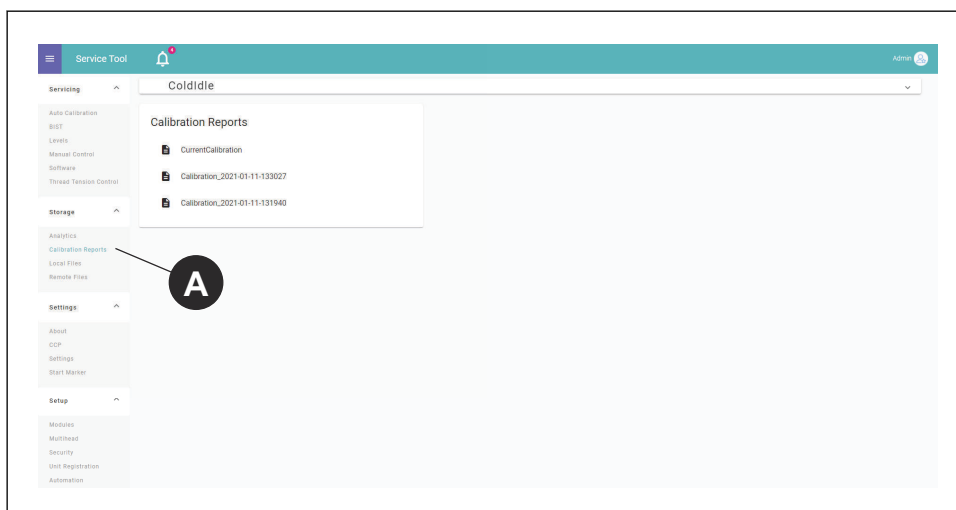

2. Haga clic en el informe que quiera visualizar.

15 Configuración del recuento de puntadas

15.1 Introducción

Para mejorar la Precisión de cambio de color, CCP, se debe añadir la información del recuento de puntadas de la máquina bordadora en la *Configuración* de la ITCU. Introduzca la información necesaria para ajustar los parámetros correctamente:

| | |
|---|---|
| Conversión de salto | Número de puntadas de salto consecutivo que provocan un recorte (0-9, por defecto: 3) |
| Remates iniciales | Número de puntadas de unión (0-10, por defecto: 4) |
| Remates finales | Número de puntadas de remate (0-10, por defecto: 2) |
| Puntadas tras rotura de hilo | Número de puntadas de unión realizadas tras una rotura de hilo (0-10, por defecto: 0) |
| Longitud de puntada | Longitud de una puntada de unión en mm (0,1-5, por defecto: 0,5) |
| Eliminar las puntadas DST sin ninguna longitud (por defecto: Encendido) | Encendido/apagado |
| Sensor de puntada montado en el eje principal | Encendido/apagado |
| Rotaciones adicionales del eje principal durante el recorte | Número de rotaciones del eje principal que se dan durante el recorte, sin incluir las puntadas de unión (0-5, por defecto: 1) |
| Rotaciones adicionales del eje principal durante el cambio de color | Número de rotaciones del eje principal que se dan durante el cambio de color, sin incluir las puntadas de unión (0-5, por defecto: 2) |

15.2 Gestión de la configuración de CCP

1. Seleccione *Configuración*.
2. En el menú de configuración, seleccione *Precisión del cambio de color*.

15.3 Alineación de la configuración del recuento de puntadas

1. Seleccione *Configuración*.
2. En el menú de configuración, seleccione *Precisión del cambio de color*.

3. Añada los datos de entrada en los campos situados debajo de *Máquina de bordado* (A).

COLOREEL 30% 25% 20% 5% 74% 36% 26°

CCP

Active Setup

Twilly

Data Collection Method

Aggregated Sample Data

A Embroidery Machine **B** Advanced

Jump convert
3
Number of consecutive jump stitches that causes a trim (0-9, default: 3)

Tie ins
4
Number of tie in stitches (0-10, default: 4)

Tie offs
2
Number of tie off stitches (0-10, default: 2)

Thread break ties
0
Number of tie stitches made after a thread break (0-10, default: 0)

Tie stitch length
0.5
Length of a tie stitch in mm (0.1-5, default: 0.5)

4. Para añadir las configuraciones avanzadas, seleccione el botón (B) y añada los datos de entrada.

NOTICE **NOTICE:** Si tiene dudas sobre las configuraciones de recuento de puntadas de la máquina bordadora que se utiliza con la ITCU, consulte el manual de su máquina bordadora.

16 Notas

Contents

| | | | |
|--|-----------|--|-----------|
| 17 Sécurité..... | 66 | 21 Amorçage ITCU..... | 84 |
| 17.1 Symboles d'alerte de sécurité et mentions d'avertissement..... | 66 | 21.1 Utilisation de la fonction d'amorçage..... | 84 |
| 17.2 Consignes de sécurité générales..... | 66 | 22 Auto-calibrage ITCU..... | 85 |
| 17.3 Consignes de sécurité relatives à l'installation..... | 66 | 22.1 Introduction | 85 |
| 17.3.1 Consignes de sécurité relatives à l'installation du support sur pied..... | 67 | 22.2 Auto-Calibration..... | 85 |
| 18 Liste des pièces..... | 68 | 22.3 Effectuer un calibrage automatique..... | 85 |
| 18.1 Introduction..... | 68 | 22.4 Effectuer un contrôle de la buse..... | 86 |
| 18.2 Pièces du support sur pied..... | 69 | 22.5 Réalisation d'un étalonnage de l'angle de la tête..... | 87 |
| 18.3 Quincaillerie du support sur pied..... | 70 | 22.5.1 Pour ajuster les couleurs..... | 88 |
| 19 Assemblage des pièces..... | 71 | 22.6 Réalisation d'un étalonnage de la position de la tête..... | 88 |
| 19.1 Introduction..... | 71 | 22.7 Effectuer un étalonnage du positionnement de la tête..... | 89 |
| 19.2 Assemblage du support sur pied..... | 71 | 22.8 Exécution du rapport d'étalonnage..... | 90 |
| 19.3 Fixation de l'ITCU au support sur pied... | 76 | 23 Réglages du nombre de points..... | 91 |
| 19.4 Verrous de transport..... | 80 | 23.1 Introduction..... | 91 |
| 20 Configuration du réseau..... | 82 | 23.2 Gestion des paramètres CCP..... | 91 |
| 20.1 Introduction | 82 | 23.3 Alignement des paramètres de comptage de points..... | 91 |
| 20.2 Pour connecter une ITCU Coloreel à un réseau..... | 82 | 24 Remarques..... | 93 |
| 20.3 Connecter une ITCU Coloreel à un réseau local..... | 82 | | |

17 Sécurité

17.1 Symboles d'alerte de sécurité et mentions d'avertissement

Ce manuel d'installation contient des symboles d'alerte, de sécurité, des symboles d'avis et des mots de signalisation. Ces symboles et mots sont illustrés et expliqués ci-dessous. Chaque symbole d'alerte de sécurité, symbole d'avis et mot de signalisation signale des risques ou fournit d'autres informations importantes pour l'installation sûre et correcte de ce produit.



WARNING: Ce symbole d'alerte de sécurité et ce mot d'avertissement signalent une situation dangereuse qui, si elle n'est pas évitée, pourrait entraîner la mort ou des blessures graves.



CAUTION: Ce symbole d'alerte de sécurité et ce mot d'avertissement signalent une situation dangereuse qui, si elle n'est pas évitée, pourrait entraîner des blessures légères ou de gravité modérée.



NOTICE: Ce symbole d'information et ce mot d'avertissement signalent des renseignements importants.

17.2 Consignes de sécurité générales



WARNING: Avant de commencer l'installation de ce produit, lisez attentivement, comprenez parfaitement et suivez chacune des instructions générales de sécurité ci-dessous ; le non-respect de ces instructions peut entraîner la mort ou des blessures graves pour vous ou pour une personne se trouvant à proximité.

- Suivez tous les messages de sécurité et les instructions de ce manuel d'installation, ainsi que toutes les instructions fournies sur l'écran tactile du produit, lors de l'installation de ce produit.
- Ce produit crée un champ électromagnétique pendant son fonctionnement. Ce champ peut interférer avec des implants médicaux actifs ou passifs. Les personnes ayant des implants médicaux doivent consulter leur médecin avant de tenter l'installation de ce produit.
- Les câbles de ce produit peuvent être sous tension. L'exposition à une tension électrique peut provoquer une décharge électrique. Ne touchez pas les câbles de ce produit lorsqu'il est branché.
- Ce manuel d'installation contient des messages de sécurité et des instructions d'entretien à suivre une fois l'installation terminée. Ne jetez pas ce manuel d'installation. Conservez ce manuel d'installation dans un endroit sec et facile à trouver.
- Si vous avez des questions concernant un message de sécurité ou une instruction contenue dans ce manuel d'installation, contactez le service d'assistance de Coloreel à l'adresse <https://www.coloreel.com/support> avant de commencer l'installation de ce produit.

17.3 Consignes de sécurité relatives à l'installation



WARNING: Avant de commencer l'installation de ce produit, lisez attentivement, comprenez parfaitement et suivez chacune des instructions de sécurité pour l'installation ci-dessous ; le non-respect de ces instructions peut entraîner la mort ou des blessures graves pour vous ou pour une personne se trouvant à proximité.



WARNING: Lisez les messages d'avertissement qui suivent avant d'installer le support sur pied et l'unité Coloreel.

- Ce produit ne doit être installé que par des techniciens de service qualifiés.
- Plusieurs pièces de ce produit sont grandes ou lourdes, et certaines étapes de l'installation de ce produit nécessitent au moins trois techniciens de service qualifiés. Ce produit doit être installé par un minimum de trois techniciens de service formés.
- L'installation et le fonctionnement sûrs de ce produit exigent que chaque étape de l'installation de ce produit soit effectuée de la manière indiquée dans ce manuel d'installation.

NOTICE

NOTICE: Toutes les indications du présent manuel d'instructions - telles que « gauche », « droite », « avant » et « arrière » - sont fournies du point de vue d'une personne faisant face au produit tel qu'il est assemblé.

17.3.1 Consignes de sécurité relatives à l'installation du support sur pied



WARNING: Avant de commencer l'installation de ce produit, lisez attentivement, assurez-vous de comprendre parfaitement et respectez chacune des consignes de sécurité relatives à l'installation ci-dessous ; omettre de le faire pourrait entraîner la mort ou des blessures graves pour vous ou pour un passant.



WARNING: Lisez les messages d'avertissement qui suivent avant d'installer le support sur pied.

- Risque de blessures corporelles. Le support sur pied peut s'incliner avant d'être correctement fixé au sol.
- Assurez-vous périodiquement que le support sur pied est stable et correctement fixé au plancher. Assurez-vous que l'unité Coloreel est correctement installée sur le support sur pied. Risque de blessure ou de mort pour l'utilisateur.
- Un taux d'humidité élevé peut réduire la durée de fonctionnement du support sur pied et de l'unité Coloreel. Effectuez l'entretien et réalisez des inspections sur une base régulière.
- Assurez-vous que le support multitêtes est fixé solidement et correctement au sol et que la force de verrouillage est adéquate.

18 Liste des pièces

18.1 Introduction

Votre Coloreel® Instant Thread Color Unit - ou ITCU - est fourni avec les pièces et le matériel illustrés et énumérés ci-dessous.



WARNING: Chaque pièce et élément de quincaillerie illustré et énuméré ci-dessous est nécessaire pour une installation et un fonctionnement sûrs et adéquats du Produit. Le fait de ne pas installer correctement une pièce ou un élément de quincaillerie lors de l'installation du produit peut entraîner la mort ou des blessures graves pour vous, l'utilisateur de ce produit ou une personne se trouvant à proximité. Si vous pensez qu'une pièce ou un élément matériel est manquant ou endommagé, contactez l'assistance Coloreel à l'adresse <https://www.coloreel.com/support> avant de commencer l'installation de ce produit.

18.2 Pièces du support sur pied

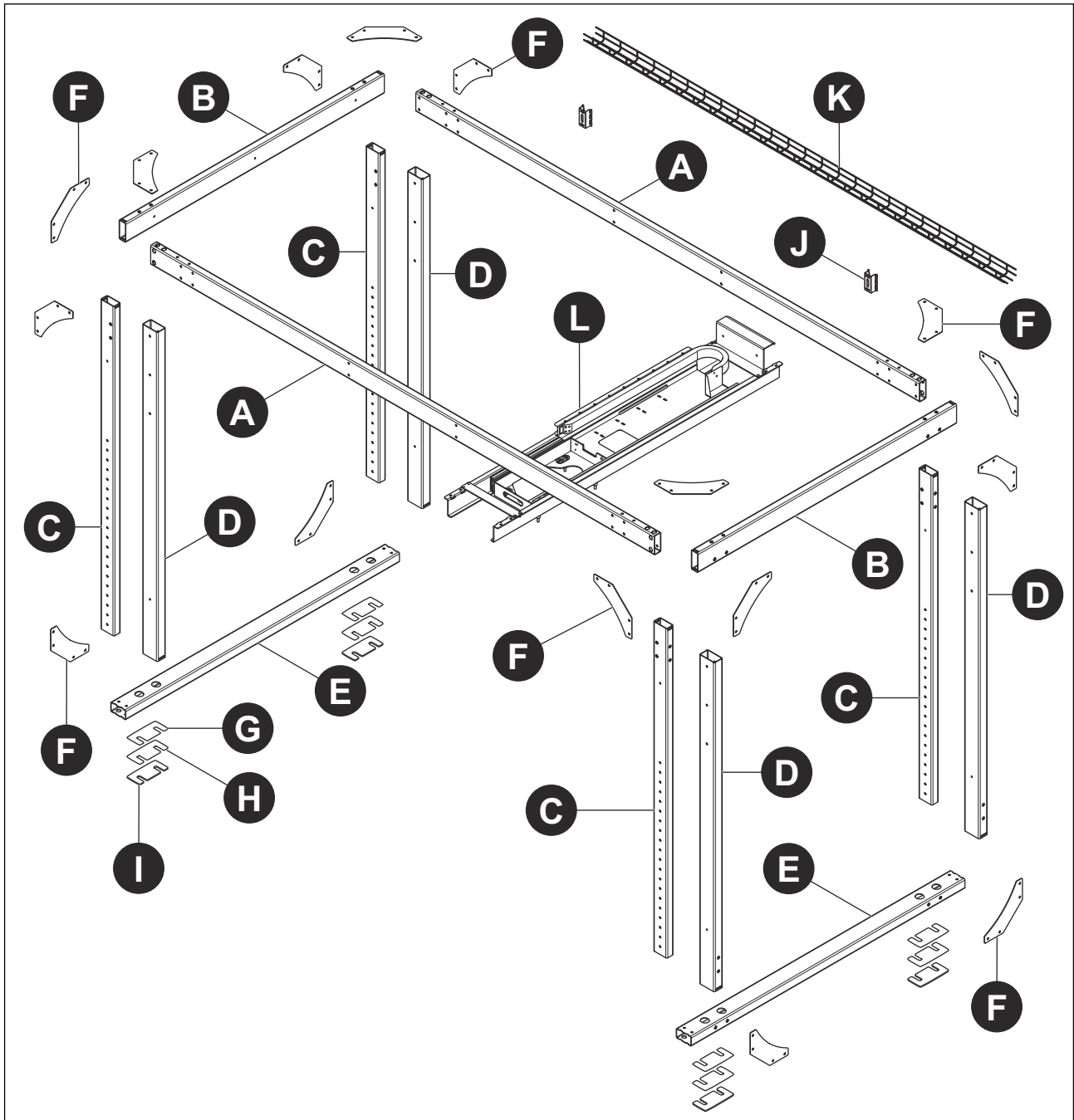

| Référence | Quantité | Nom |
|-----------|----------|----------------------------|
| A | 2 | Poutre multitétes |
| B | 2 | Poutre du pignon supérieur |
| C | 4 | Pilier intérieur |
| D | 4 | Pilier extérieur |
| E | 2 | Poutre de plancher |
| F | 16 | Renfort |
| G | 4 | Cale, 1 mm |

| Référence | Quantité | Nom |
|-----------|----------|-----------------------------------|
| H | 4 | Cale, 3 mm |
| I | 4 | Cale, 5 mm |
| J | 2 | Supports pour le chemin de câbles |
| K | 1 | Chemin de câbles |
| L | 1-8 | Rail multitêtes |

18.3 Quincaillerie du support sur pied

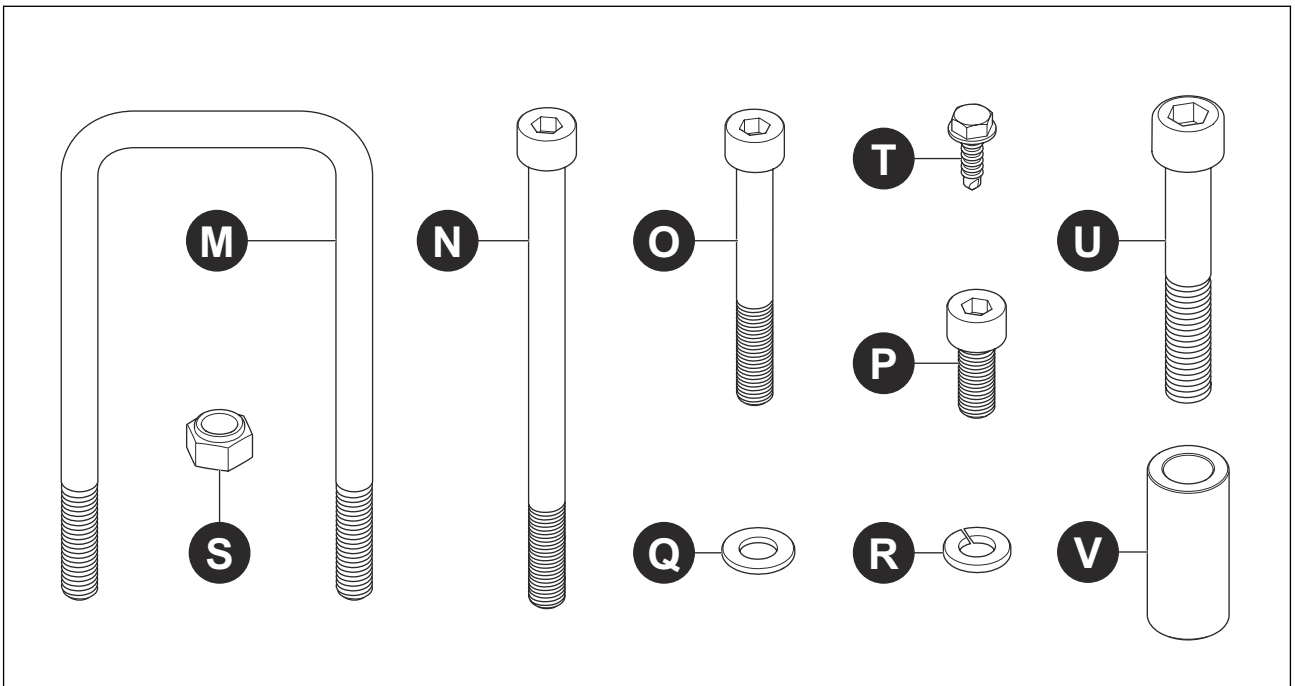

| Référence | Quantité | Nom |
|-----------|----------|--------------------------|
| M | 4 | Pince en U M8 |
| N | 8 | Boulon, MC6S M8x120 |
| O | 20 | Boulon, MC6S M8x65 |
| P | 72 | Boulon, MC6S M8x20 |
| Q | 64 | Rondelle, BRB 8,4x16x1,6 |
| R | 72 | Rondelle, FBB 8,1x14,8x2 |
| S | 36 | Écrou, M6M M8 |
| T | 4 | Vis ST 4,8x16 |
| U | 4 | Boulon, MC6S M10x65 |
| V | 4 | Espaceur |

19 Assemblage des pièces

19.1 Introduction

NOTICE NOTICE: L'installation correcte du site ITCU nécessite :

- Le ITCU doit être installé dans un endroit où il y a une distance minimale de 8 ½ pieds entre le plancher et le plafond, ou entre le plancher et tout objet situé sous le plafond qui se trouve dans un rayon de 12 pouces du haut du support de plancher de l'appareil tel qu'assemblé ; et
- Le site ITCU doit être installé au niveau du plan horizontal, et ne peut être installé ou utilisé à un angle supérieur à 3° du plan horizontal ; et
- La distance entre l'alimentateur de sortie de ITCU et l'aiguille à broder doit être aussi courte que possible pour une meilleure précision des couleurs, et la distance entre le port de l'alimentateur de sortie et l'aiguille à broder ne doit pas dépasser 36 pouces ; et
- Le site ITCU doit être installé de manière à ce que l'angle de l'orifice d'alimentation de sortie de l'unité par rapport à l'aiguille à broder ne dépasse pas 10° par rapport au plan vertical.

19.2 Assemblage du support sur pied

1. Mesurez la hauteur de la machine à broder et de l'unité Coloreel. Calculez la hauteur nécessaire du support sur pied.
2. Assemblez le côté droit du support sur pied.

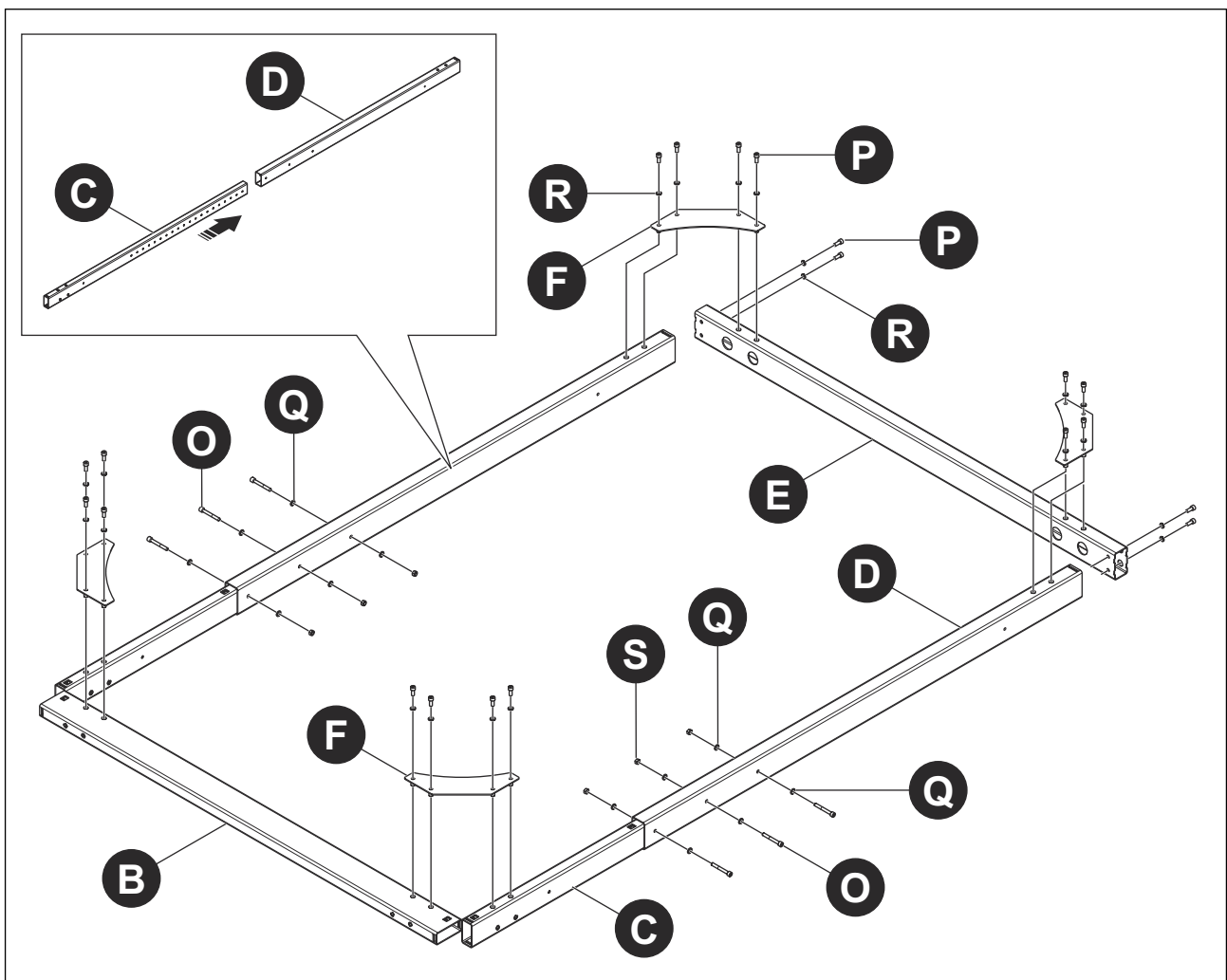

- a. Placez le pilier intérieur (C) dans le pilier extérieur (D). Ajustez la hauteur du pilier à la hauteur que vous avez calculée pour le support sur pied. Installez les boulons (O), les rondelles (Q) et les écrous (S).

- b. Installez les piliers (C+D) sur la poutre du pignon supérieur (B) et la poutre du plancher (E) avec les rondelles (R) et les boulons (P).
 - c. Mesurez la section en travers d'un coin à l'autre. Ajustez la section jusqu'à ce que les deux mesures soient identiques. Serrez les boulons.
 - d. Installez les renforts (F) à l'aide des rondelles (R) et des boulons (P).
3. Assemblez le côté arrière du support sur pied.

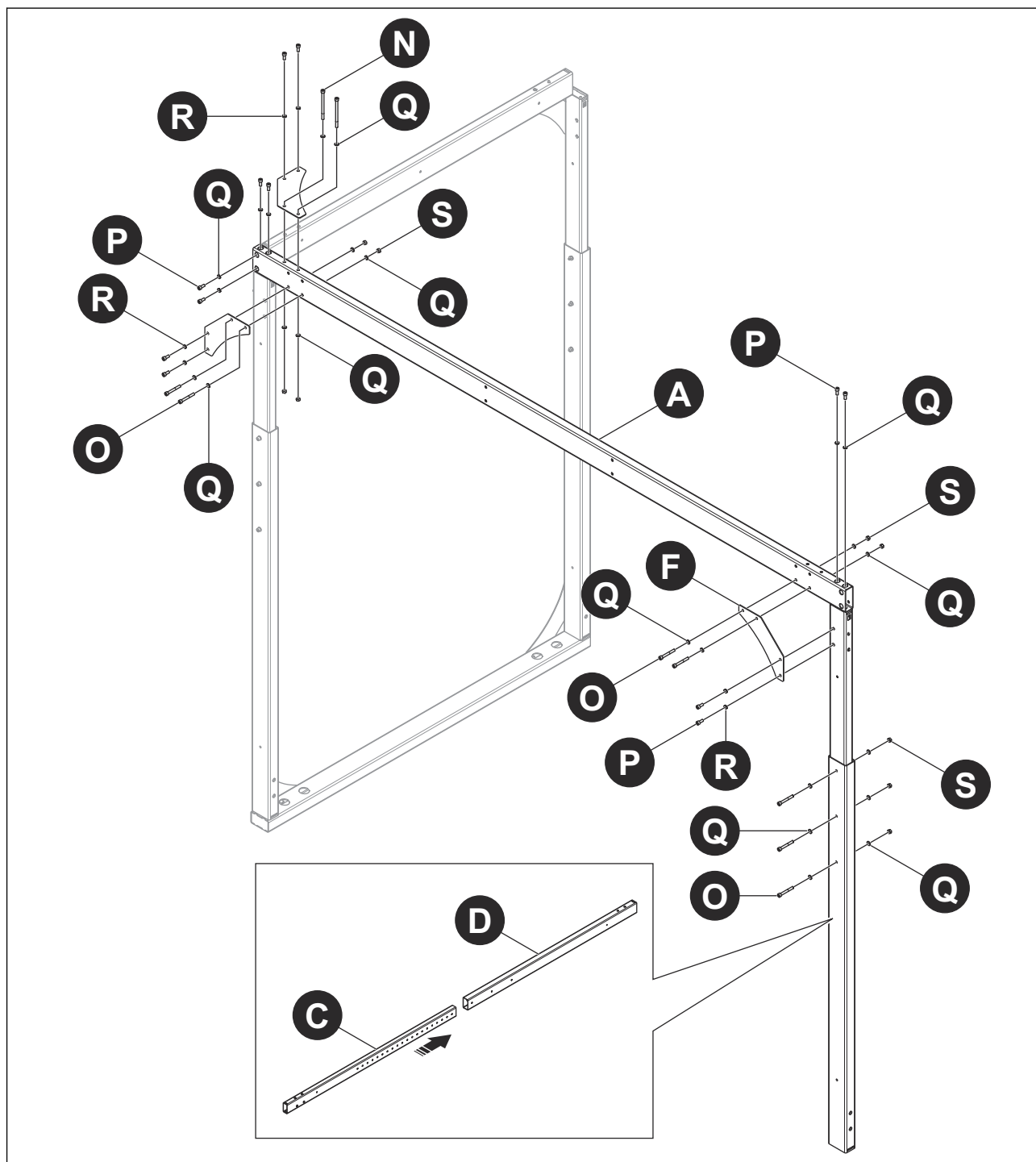

- a. Installez la poutre multiribbes (A) à l'aide des rondelles (R) et des boulons (P) sur l'ensemble du côté droit et le pilier (C+D).
- b. Mesurez la section en travers d'un coin à l'autre. Ajustez la section jusqu'à ce que les deux mesures soient identiques. Serrez les boulons.

- c. Installez les renforts (F) à l'aide des boulons (O)(N), des rondelles (Q) et des écrous (S), et les rondelles (R) et les boulons (P).
4. Assemblez le côté gauche du support sur pied.

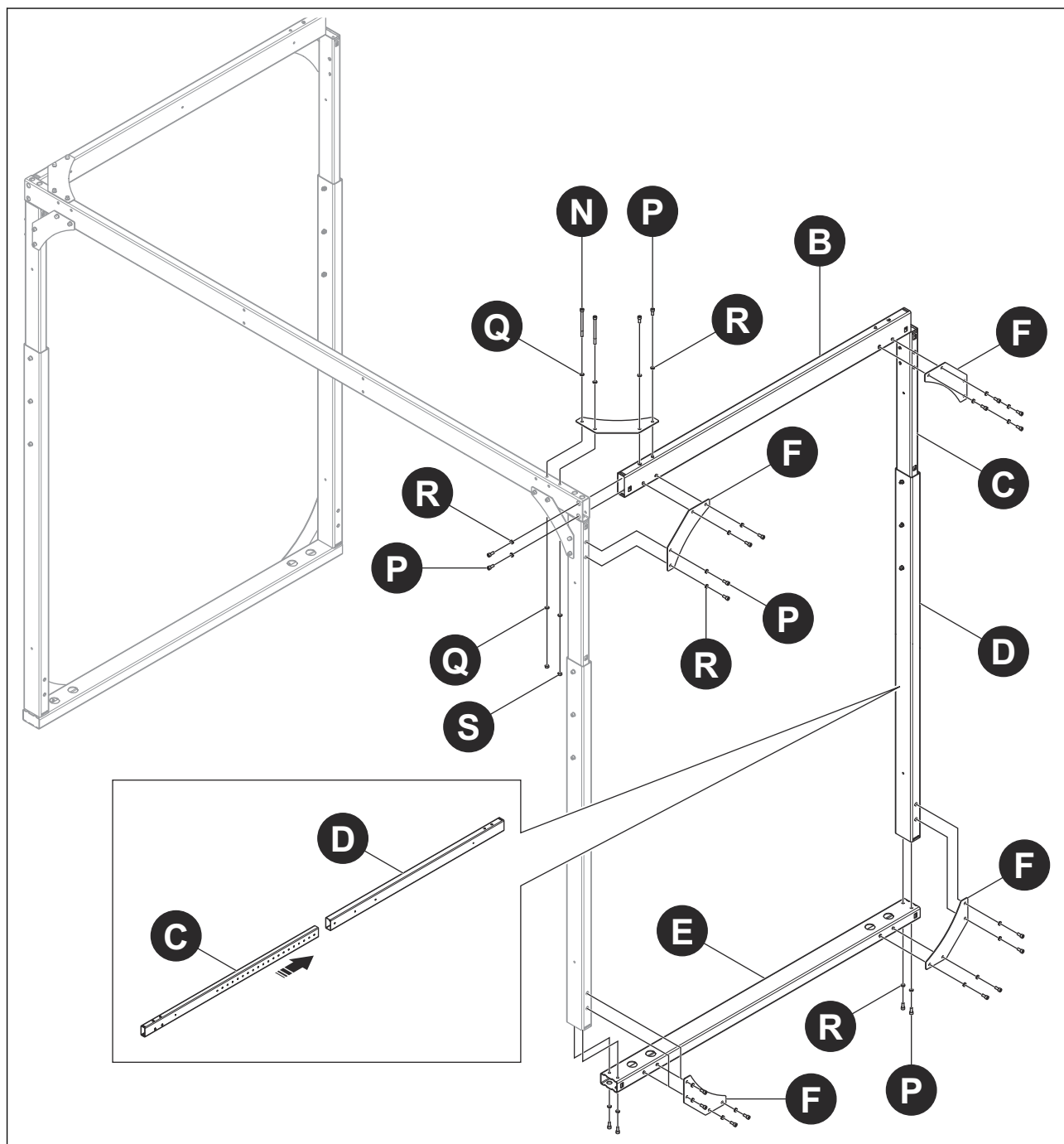

- a. Installez les piliers (C+D) sur la poutre du pignon supérieur (B) et la poutre du plancher (E) avec les rondelles (R) et les boulons (P).
- b. Mesurez la section en travers d'un coin à l'autre. Ajustez la section jusqu'à ce que les deux mesures soient identiques. Serrez les boulons.
- c. Installez les renforts (F) à l'aide des boulons (N), des rondelles (Q) et des écrous (S), et les rondelles (R) et les boulons (P).

5. Assemblez le côté avant du support sur pied.

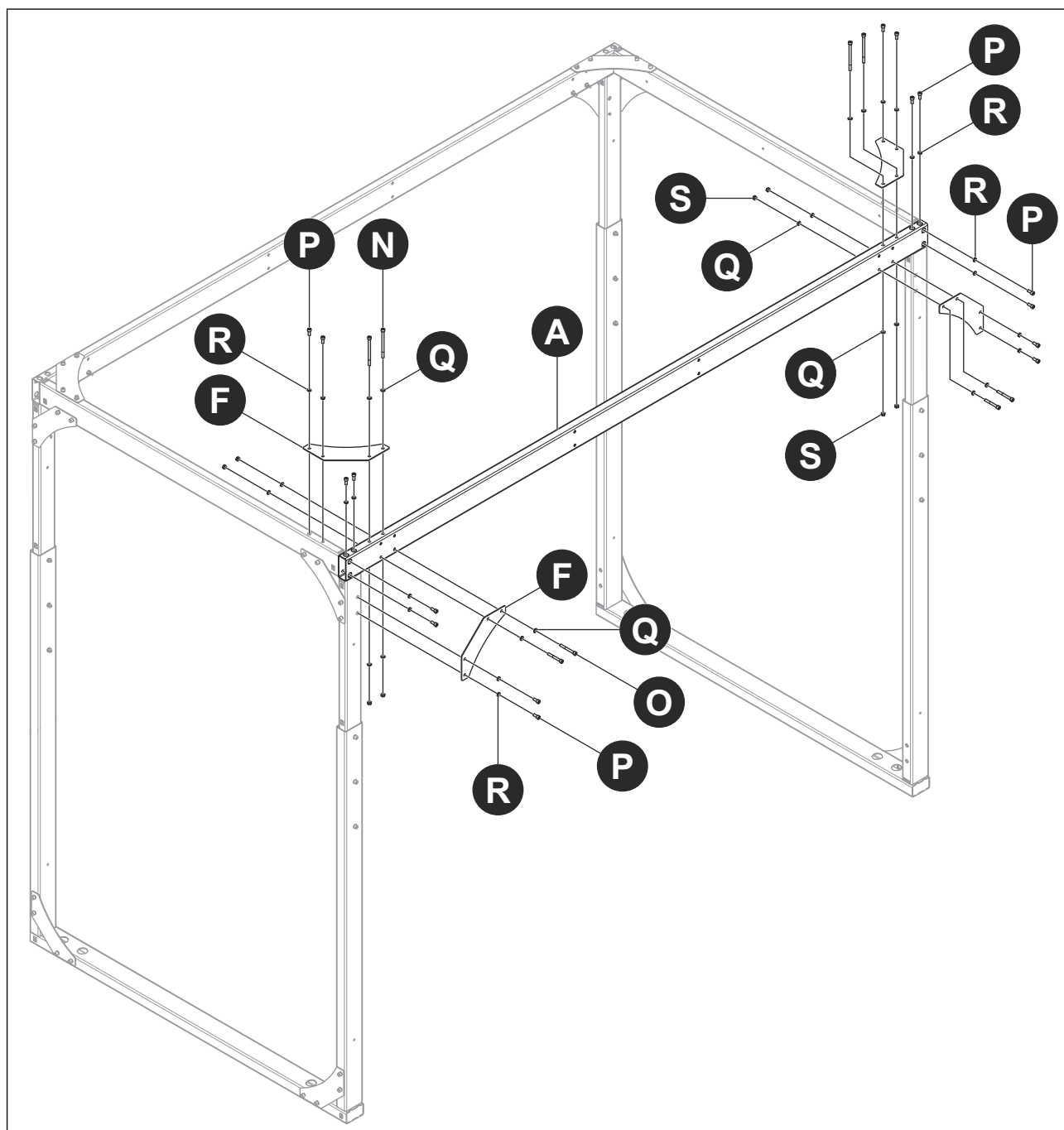

- Installez la poutre multiribâtes (F) à l'aide des rondelles (R) et des boulons (P).
- Mesurez la section en travers d'un coin à l'autre. Ajustez la section jusqu'à ce que les deux mesures soient identiques. Serrez les boulons.
- Installez les renforts (F) à l'aide des boulons (O)(N), des rondelles (Q) et des écrous (S), et les rondelles (R) et les boulons (P).

6. Installez les supports du chemin de câbles (J) à l'aide des vis (T). Installez le chemin de câbles (K).

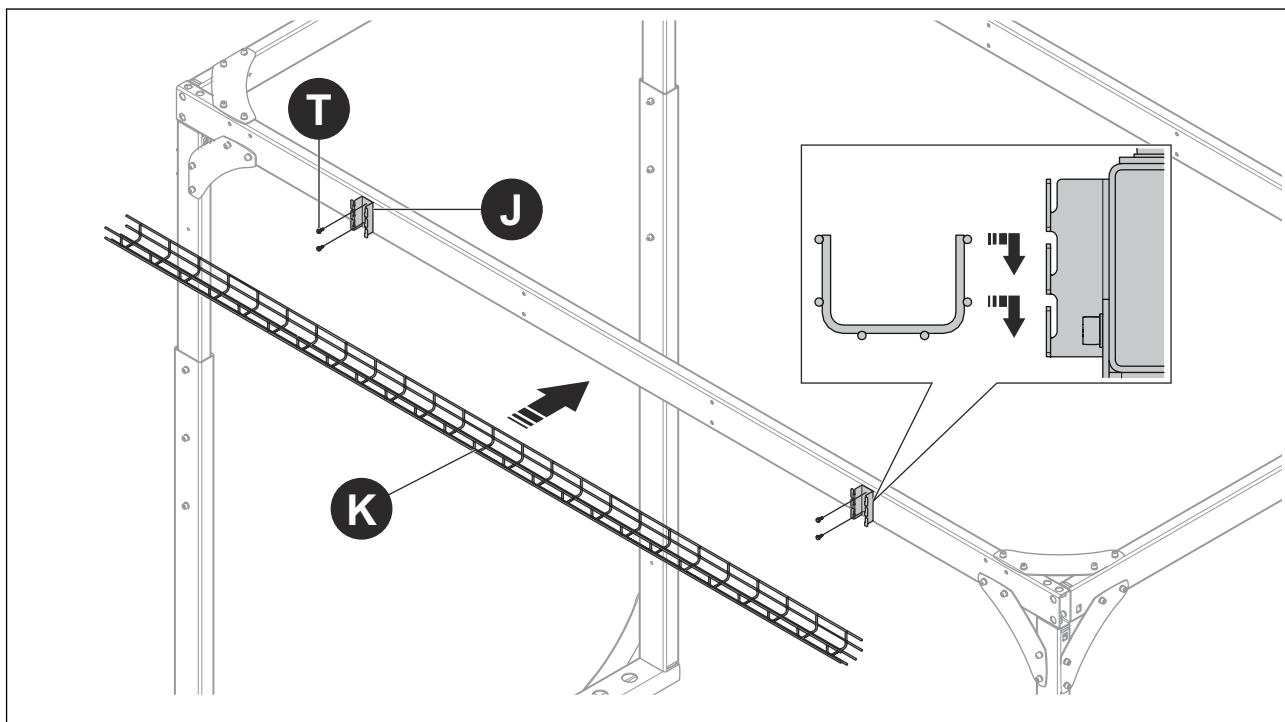

7. Mettez le support sur pied à sa place. Utilisez les cales (G, H, I) pour mettre le support sur pied à niveau. Fixez le support sur pied au plancher.

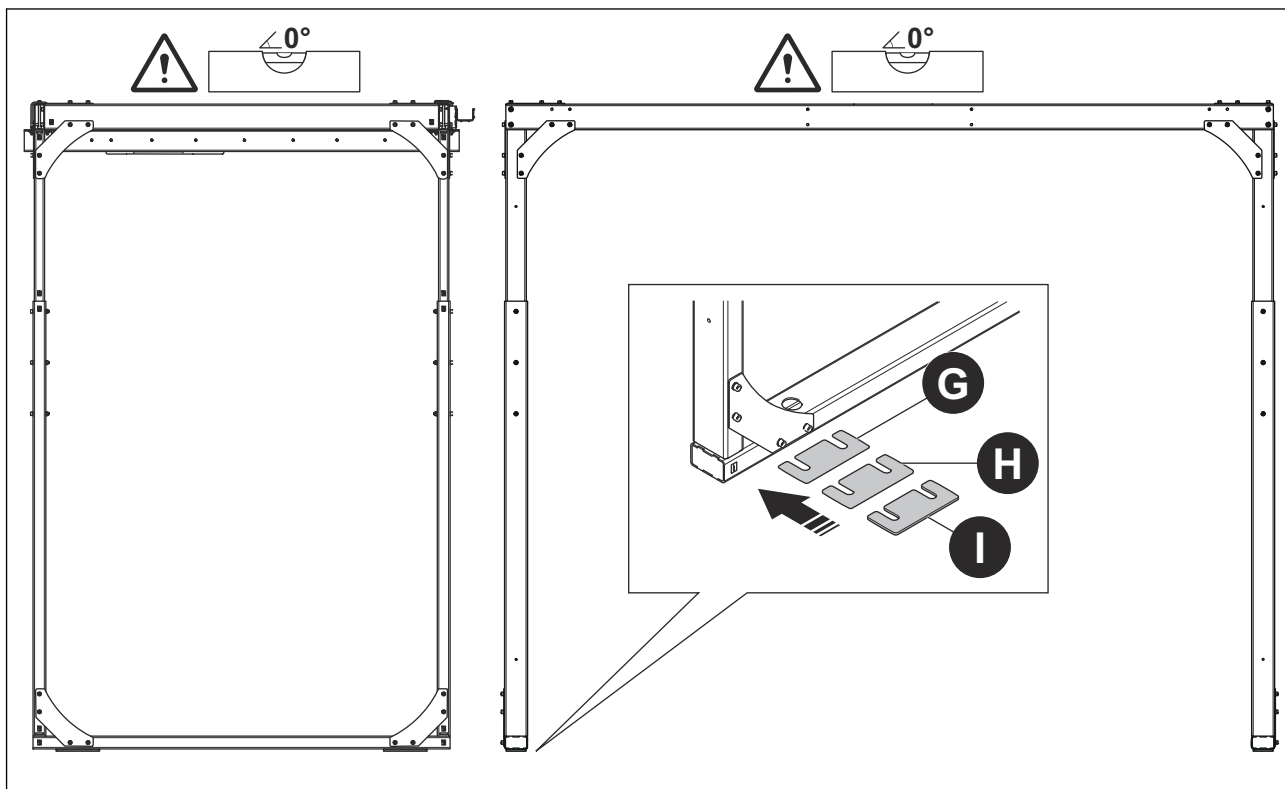

NOTICE NOTICE: Lorsqu'il est entièrement assemblé et en position verticale :

- Le haut du support sur pied doit se situer à au moins 12 pouces en dessous du plafond ou de tout objet suspendu sous le plafond et dans un rayon de 12 pouces de l'endroit où l'ITCU doit être installée et utilisée ; et
- Le support sur pied ne peut être installé ou utilisé à un angle supérieur à 3° par rapport au plan horizontal.
- Le support sur pied doit être placé à l'intérieur et à proximité d'une prise électrique facilement accessible afin que l'ITCU puisse être directement branché sur cette prise.

8. Installez le rail multitêtes.

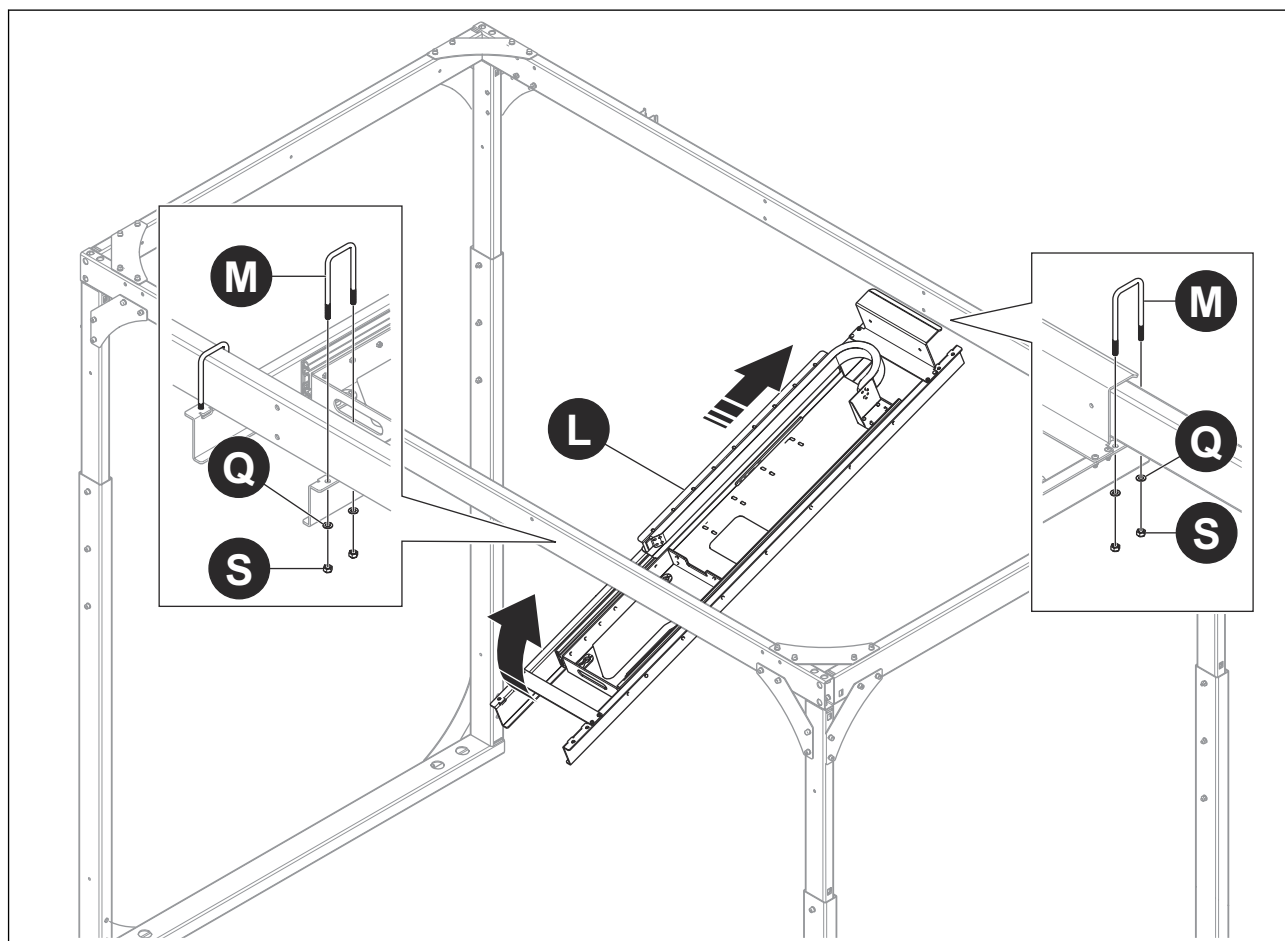

- Mettez le rail multitêtes à sa place sur la poutre multitêtes arrière.
- Installez le rail multitêtes sur la poutre multitête avant à l'aide des supports en forme de U (M), des rondelles (Q) et des écrous (S).
- Installez le rail multitêtes sur la poutre multitêtes arrière à l'aide des supports en forme de U (M), des rondelles (Q) et des écrous (S).

19.3 Fixation de l'ITCU au support sur pied



WARNING: Les câbles de ce produit peuvent être sous tension. L'exposition à une tension électrique peut provoquer une décharge électrique. Ne branchez pas ce produit lorsque vous le fixez au support sur pied. Si le produit est branché lorsque vous le fixez au support sur pied, cela pourrait entraîner la mort ou des blessures graves pour vous ou pour un passant.

1. Installez les boulons (U) et les espaceurs (V) sur la plaque à cadre de l'ITCU. Serrez les boulons de sorte à obtenir un jeu de 10 à 12 mm entre la tête du boulon et l'espaceur.

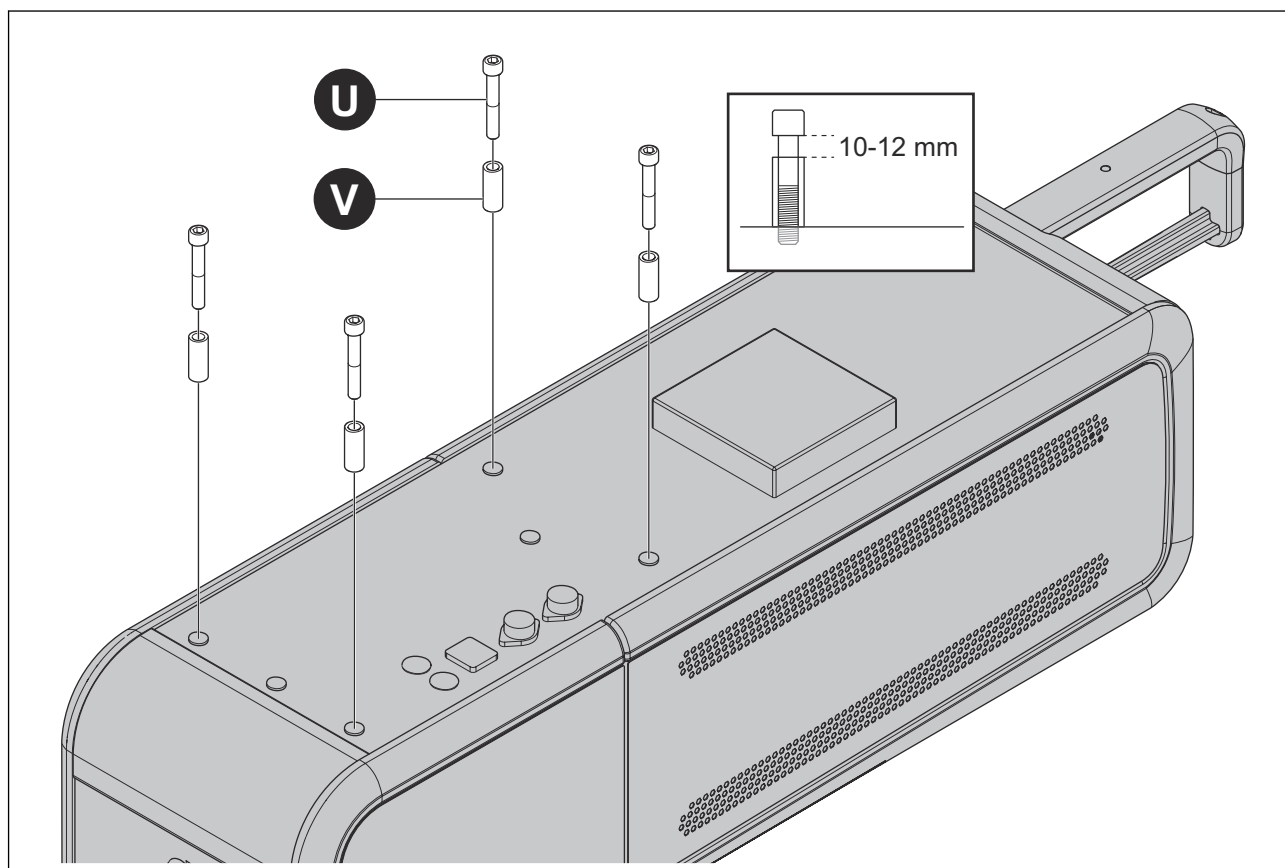

2. Retirez les portes amovibles de l'ITCU.



WARNING: Pour une fixation sûre de l'ITCU au support sur pied, au moins deux personnes sont requises en raison de la taille et du poids de l'unité. Tenter de fixer l'ITCU au support sur pied sans l'aide d'au moins deux personnes pourrait entraîner des blessures graves pour vous ou un pour un passant.

3. Soulevez l'ITCU et alignez les boulons avec les trous du rail multitêtes sur le support sur pied. Placez les boulons dans les trous et poussez l'ITCU vers l'arrière pour la verrouiller en place sur le rail multitêtes.

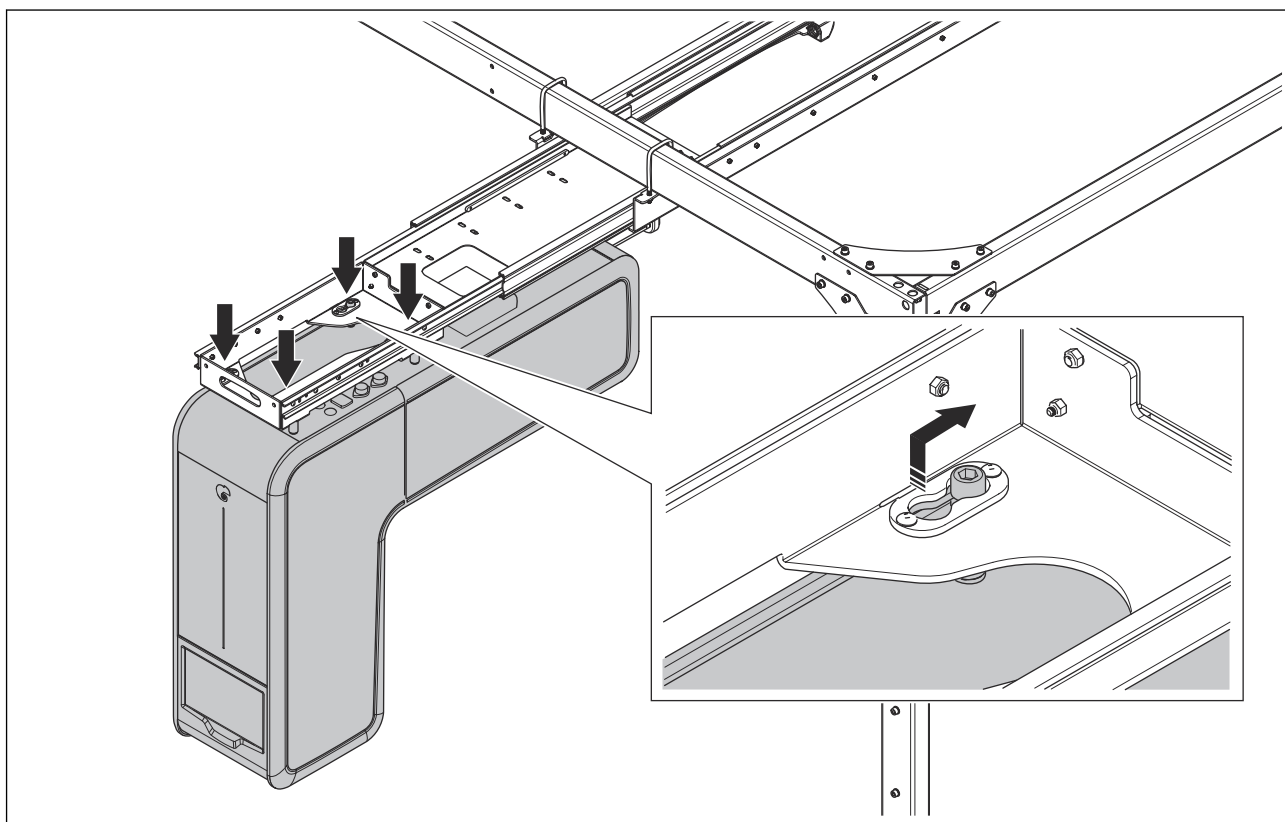

4. Serrez les boulons.

5. Mettez les câbles de l'ITCU à leur place sur le rail multitêtes. Connectez les câbles à l'ITCU. Fixez les câbles à l'aide de serre-câbles.

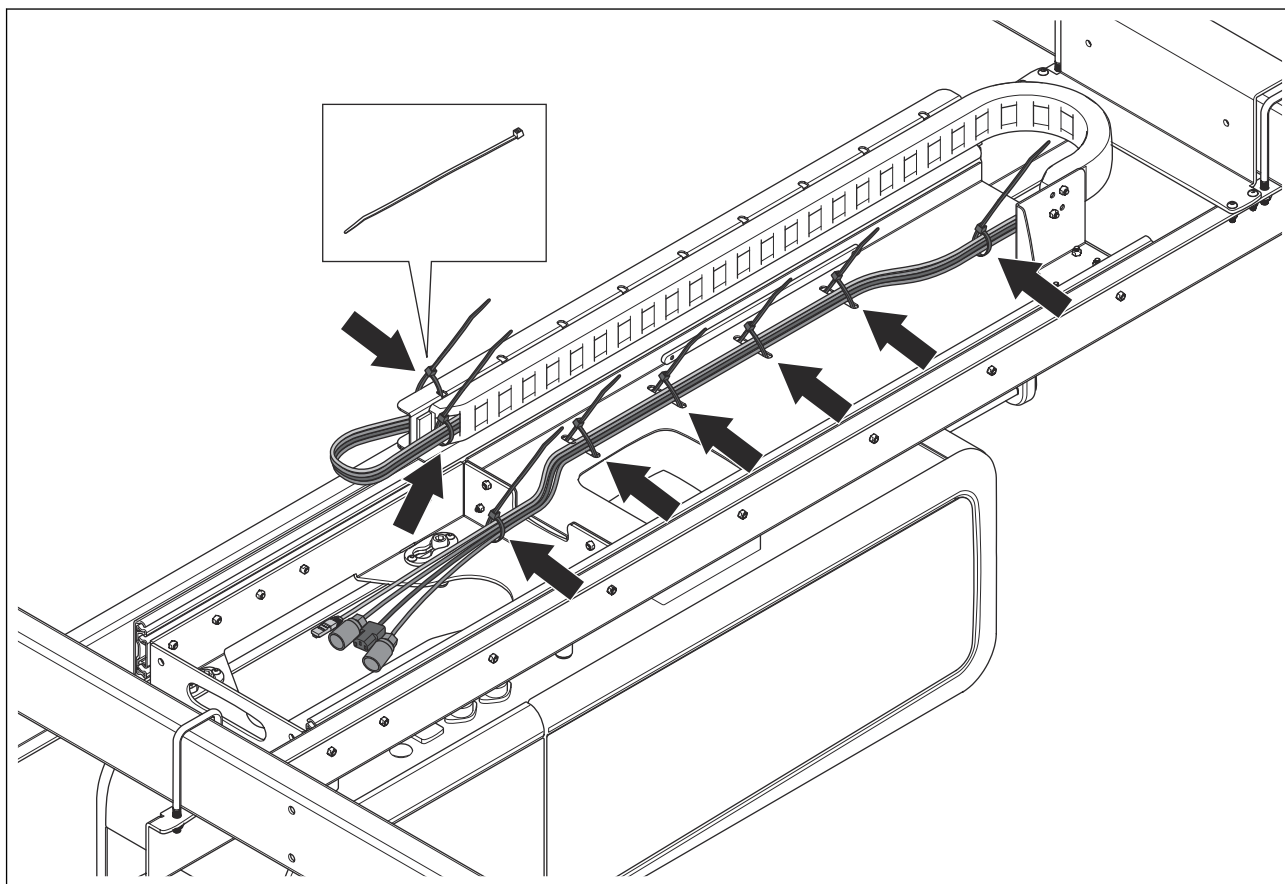

6. Réinstallez les portes amovibles de l'ITCU et installez la bobine de fil sur l'unité.

7. Placez la machine à broder sous l'ITCU assemblée en position debout. La machine à broder doit être positionnée de manière à ce que le port du chargeur de sortie de l'ITCU soit aligné verticalement (voir C et D ci-dessous) avec l'entrée du fil de la machine à broder et le centre du bras d'enfilage inférieur de la machine à broder.

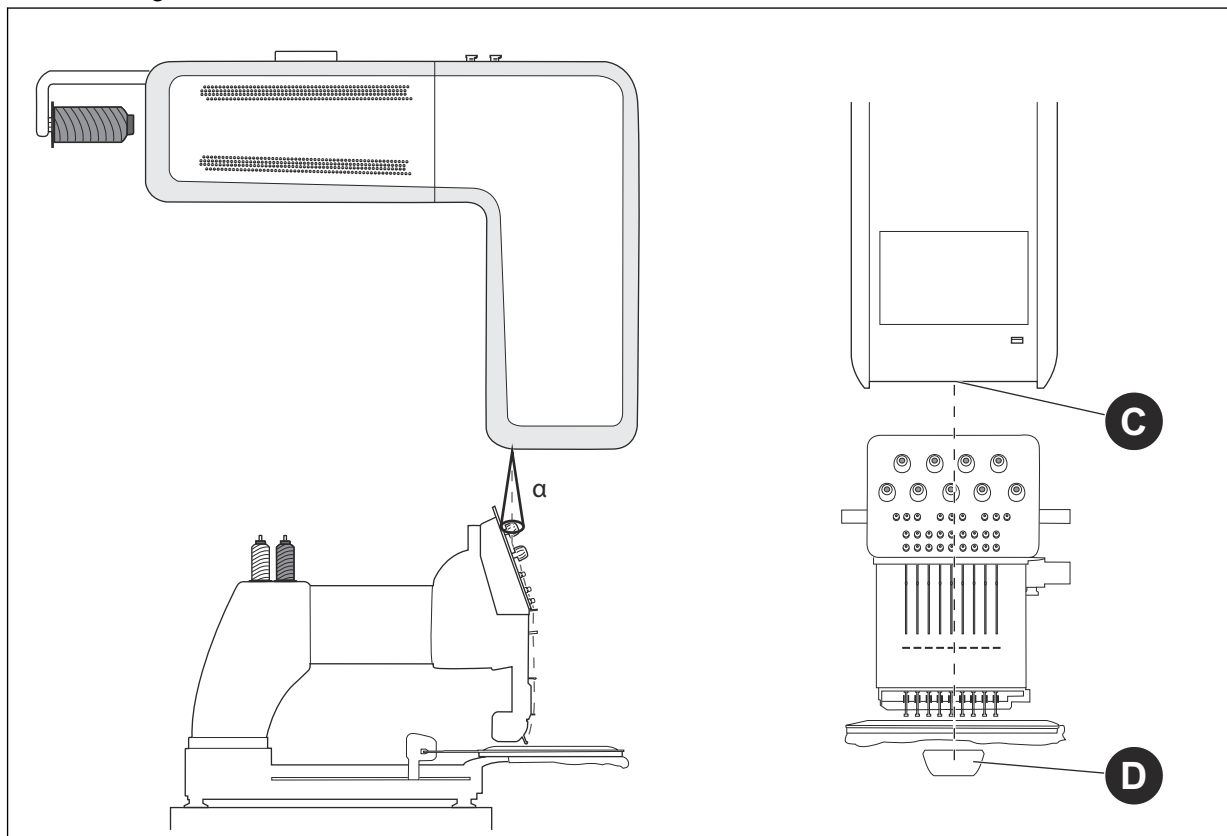

NOTICE NOTICE: L'angle vertical entre le port du chargeur de sortie de l'ITCU et l'entrée du fil de la machine à broder ne peut pas dépasser 10°. La distance entre le chargeur de sortie de l'unité et l'aiguille à broder doit être aussi courte que possible pour assurer une meilleure précision des couleurs et ne doit pas dépasser 36 pouces.

19.4 Verrous de transport

Ouvrez la porte avant de l'ITCU et retirez soigneusement les 6 verrous de transport. Après avoir retiré les 6 verrous de transport, fermez solidement la porte avant du site ITCU.

NOTICE NOTICE: Avant d'installer le site ITCU sur un réseau ou de tenter de faire fonctionner l'unité, tous les verrous de transport doivent être retirés ; le non-respect de cette consigne entraînera l'endommagement de ce produit.

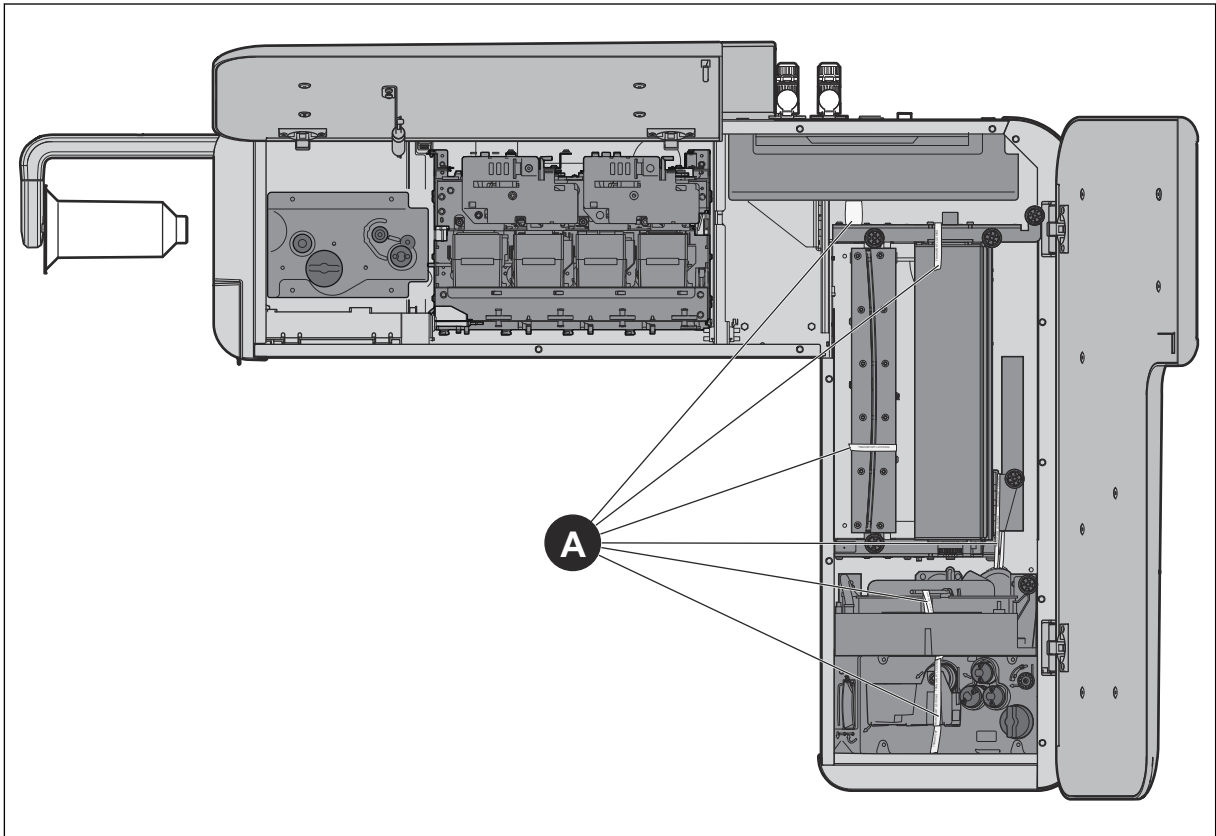

20 Configuration du réseau

20.1 Introduction

Pour utiliser l'ITCU, vous devez la relier à un réseau. Nous vous recommandons d'installer l'appareil sur un réseau connecté à Internet pour vous assurer que vous pouvez accéder aux dernières mises à jour du logiciel. Si cela n'est pas possible, vous pouvez connecter l'ITCU à un réseau local.

20.2 Pour connecter une ITCU Coloreel à un réseau

Assurez-vous d'avoir un routeur, un accès à Internet et un ordinateur pour accéder au site ITCU. Le site ITCU disposera d'un réseau distinct à l'intérieur du réseau de l'entreprise.

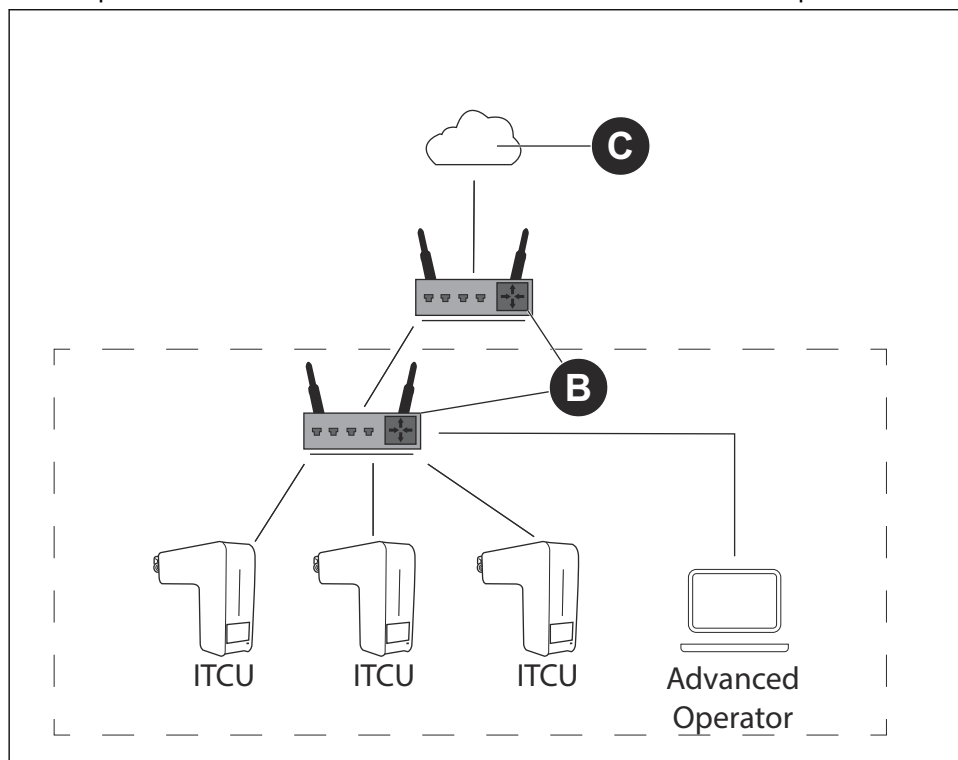

1. Connectez l'ITCU au routeur (B). Connectez le câble Ethernet à un connecteur privé.

NOTICE NOTICE: Si votre site de production dispose d'un réseau fermé pour la production, utilisez le connecteur public qui est connecté à l'Internet pour une mise à jour du logiciel.

2. Connectez l'ordinateur au réseau avec accès Internet (C).
3. Identifiez l'adresse IP de ITCU.
4. Connectez-vous à l'adresse ITCU. Reportez-vous au *manuel complet de l'opérateur*.

20.3 Connecter une ITCU Coloreel à un réseau local

Assurez-vous d'avoir un commutateur/routeur (A) et un ordinateur pour accéder au site ITCU.

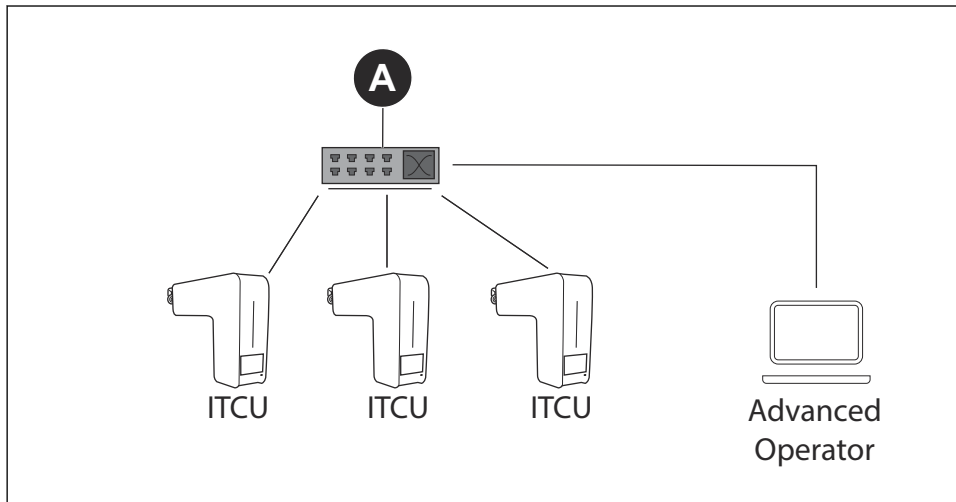

1. Branchez l'ITCU au commutateur/routeur (A). Connectez le câble Ethernet à un connecteur privé.

NOTICE **NOTICE:** Si votre site de production dispose d'un réseau fermé pour la production, utilisez le connecteur public qui est connecté à l'Internet pour une mise à jour du logiciel.

2. Branchez l'ordinateur au commutateur/routeur (A).
3. Définissez une IP statique pour le site ITCU. Si vous ne savez pas comment définir une IP statique, consultez votre service informatique.
4. Connectez-vous à l'adresse ITCU. Reportez-vous au *manuel complet de l'opérateur*.

21 Amorçage ITCU

21.1 Utilisation de la fonction d'amorçage

La fonction d'amorçage doit être utilisée avant d'utiliser le site ITCU pour la première fois. L'amorçage peut être effectué par un technicien de service agréé par Coloreel, avec les identifiants de connexion du *technicien*.

1. Installez toutes les cartouches de couleur avant de démarrer le site ITCU. Reportez-vous au *manuel complet de l'opérateur*.
2. Assurez-vous que le réservoir de déchets du site ITCU est vide.
3. Dans le panneau opérateur, sélectionnez *Maintenance*.
4. Sélectionnez *Prime* (A).

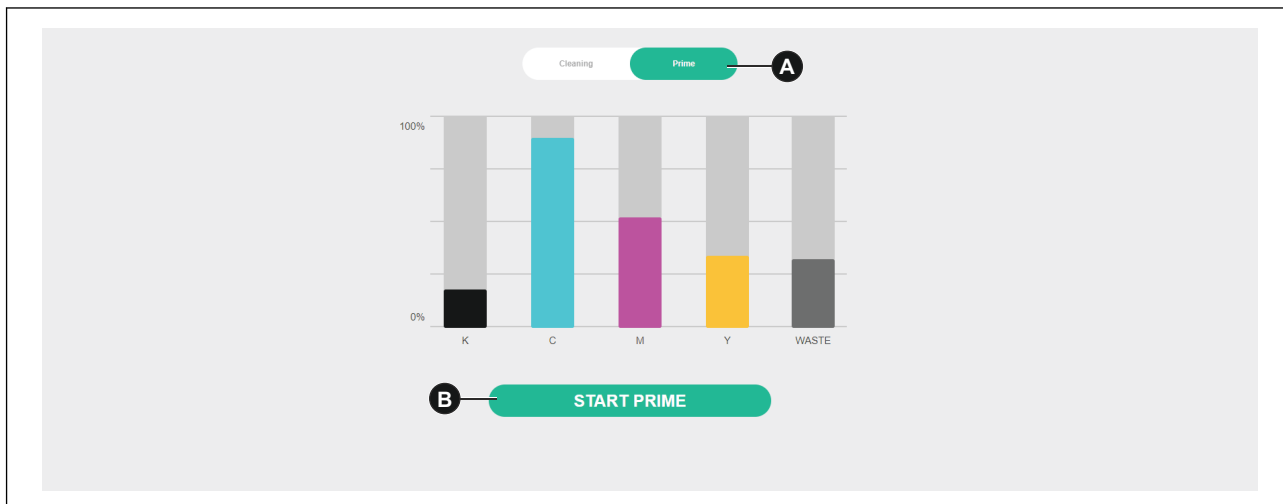

5. Cliquez sur le bouton *Start prime* (B).
6. Cliquez sur le bouton *Confirmer* (C). La procédure d'apprêt démarrera.

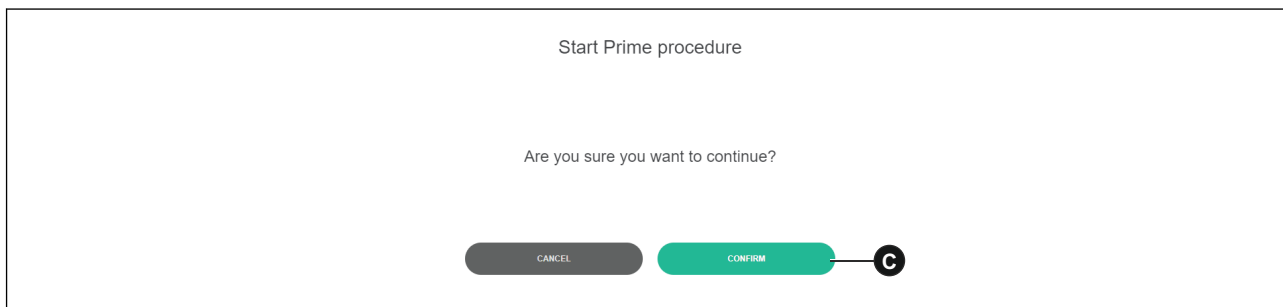

22 Auto-calibrage ITCU

22.1 Introduction

L'auto-étalonnage peut être effectué par un technicien de service agréé par Coloreel, avec des identifiants de connexion de *technicien*.



WARNING: Pour exécuter les fonctions d'auto-calibrage avec le site ITCU, il faut d'abord que l'appareil soit fileté. Avant d'essayer d'enfiler le ITCU, lisez attentivement, comprenez parfaitement et suivez chaque instruction contenue dans les sections 2 et 4 du manuel d'utilisation du ITCU. Si vous ne lisez pas attentivement, ne comprenez pas et ne suivez pas chaque instruction contenue dans les sections 2 et 4 du guide de démarrage rapide et du manuel d'utilisation complet de ITCU avant de tenter d'enfiler l'appareil, vous ou une personne se trouvant à proximité risquez de mourir ou d'être gravement blessé.

NOTICE

NOTICE: L'exécution de toute fonction d'auto-calibrage avec le site ITCU sans que l'appareil ne soit pas fileté peut entraîner des dommages à ce produit ou à d'autres biens.

22.2 Auto-Calibration

L'onglet Calibrage automatique (A) permet de calibrer les têtes d'impression du site ITCU afin que l'encre soit correctement appliquée sur le fil.

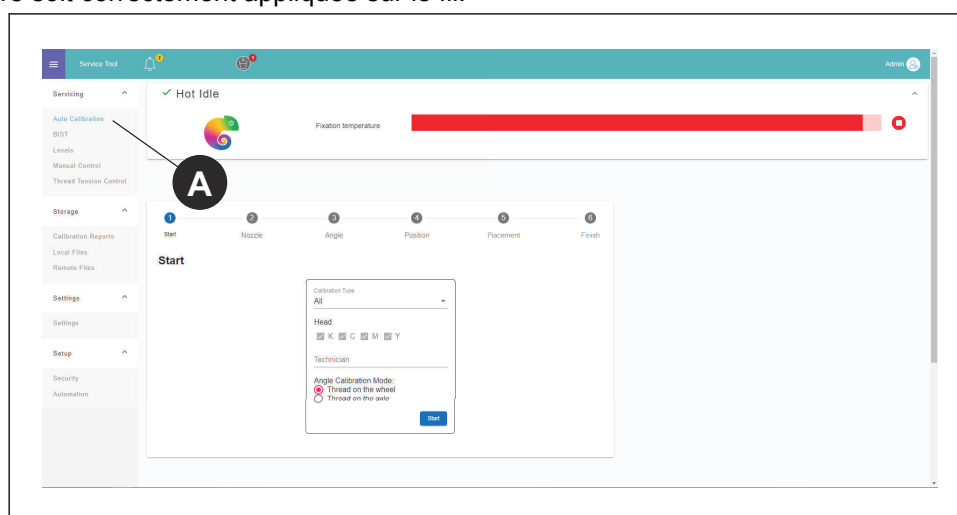

22.3 Effectuer un calibrage automatique

L'auto-calibrage peut être effectué de différentes manières. Le mode *Tous* calibrera toutes les couleurs. D'autres modes d'étalonnage permettent d'étalonner séparément les couleurs individuelles.

1. À la page Étalonnage automatique, sélectionnez le mode d'étalonnage *Tous* dans la liste déroulante (B).

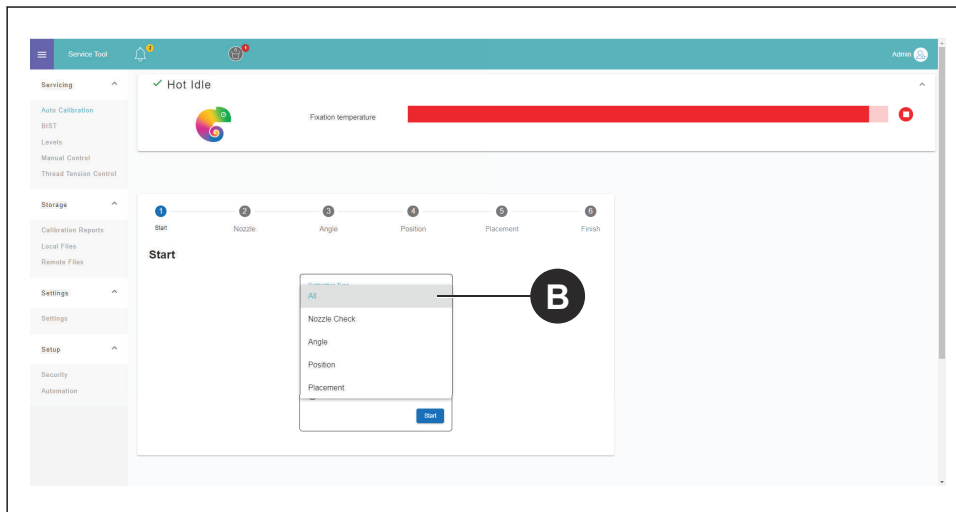

2. Appuyez sur **Start** et laissez l'auto-calibrage se terminer.

NOTICE NOTICE: Le site ITCU passe en *mode service* et se réchauffe lorsque vous lancez l'étalonnage automatique.

22.4 Effectuer un contrôle de la buse

1. À la page Auto-Calibration, sélectionnez *Nozzle Check (Vérification de la buse)* dans la liste déroulante (B).

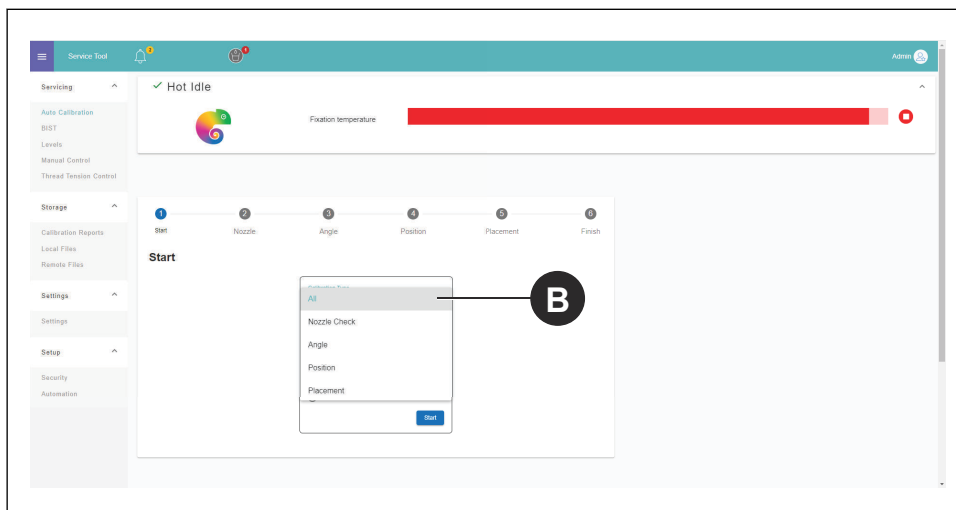

2. Appuyez sur **Start**.
3. Tenez un morceau de papier entre le fil et la tête de la buse.
4. Tirez le papier vers vous et, en même temps, tirez le fil dans le sens de l'alimentation du fil.

5. Assurez-vous qu'il y a de la couleur sur chaque section.

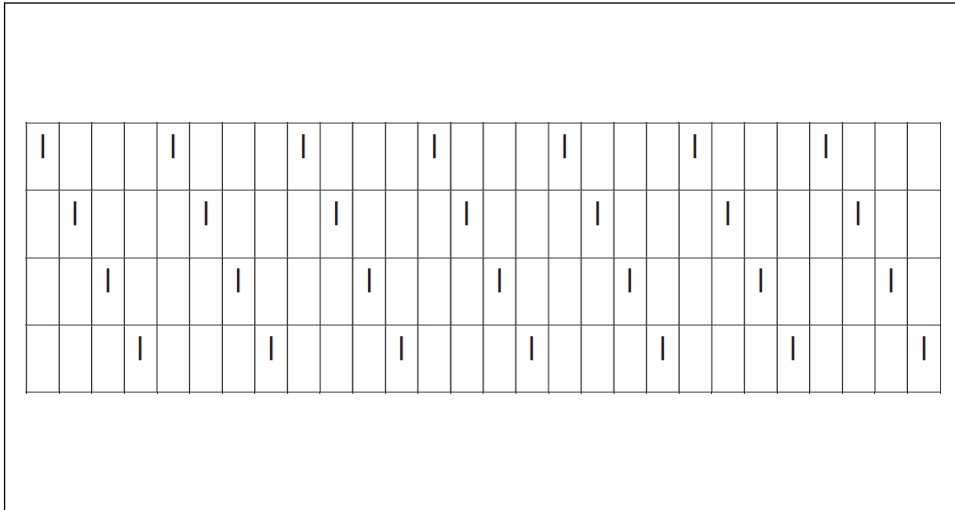

22.5 Réalisation d'un étalonnage de l'angle de la tête

1. À la page Étalonnage automatique, sélectionnez *Étalonnage de l'angle de la tête* dans la liste déroulante (B).

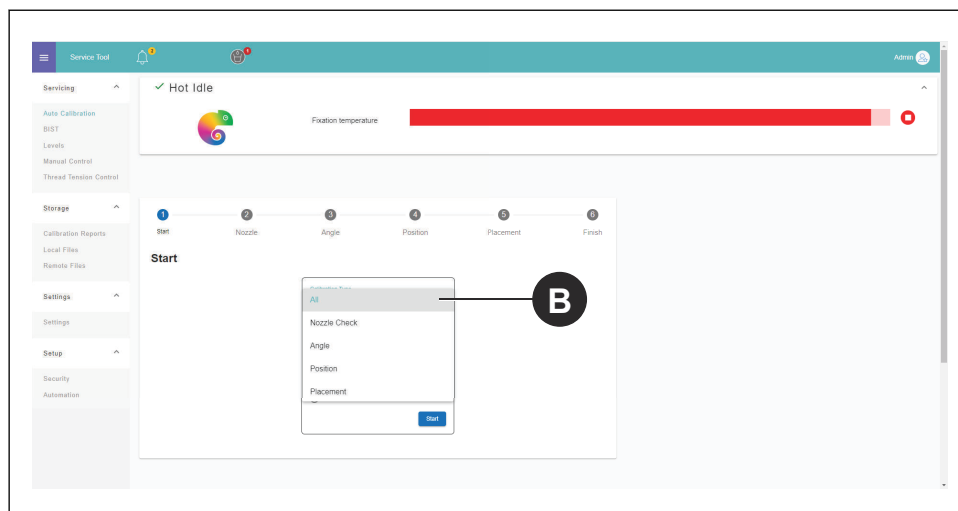

2. Appuyez sur **Start**.
3. Tirez le fil.

4. Ajustez les couleurs en montrant une déviation sur

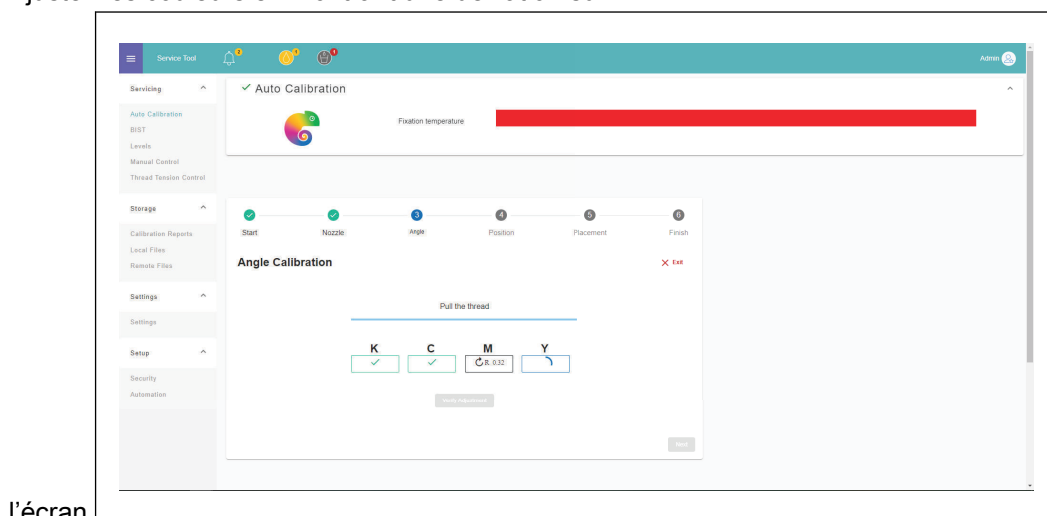

l'écran.

NOTICE NOTICE: Pour savoir comment régler physiquement les couleurs sur le site ITCU, reportez-vous à, [22.5.1](#).

5. Tirez à nouveau sur le fil pour effectuer un étalonnage de la ou des couleurs ajustées.

22.5.1 Pour ajuster les couleurs

1. Desserrez les vis de blocage de 2,5 tours sur la tête d'impression de la couleur que vous voulez régler.
2. Réglez la vis de réglage en fonction de la valeur indiquée sur l'écran. L est dans le sens inverse des aiguilles d'une montre et R dans le sens des aiguilles d'une montre.
3. Serrez les vis de blocage avec une force de 0,35 Nm.

22.6 Réalisation d'un étalonnage de la position de la tête

1. À la page Étalonnage automatique, sélectionnez *Étalonnage de la position de la tête* dans la liste déroulante (B).

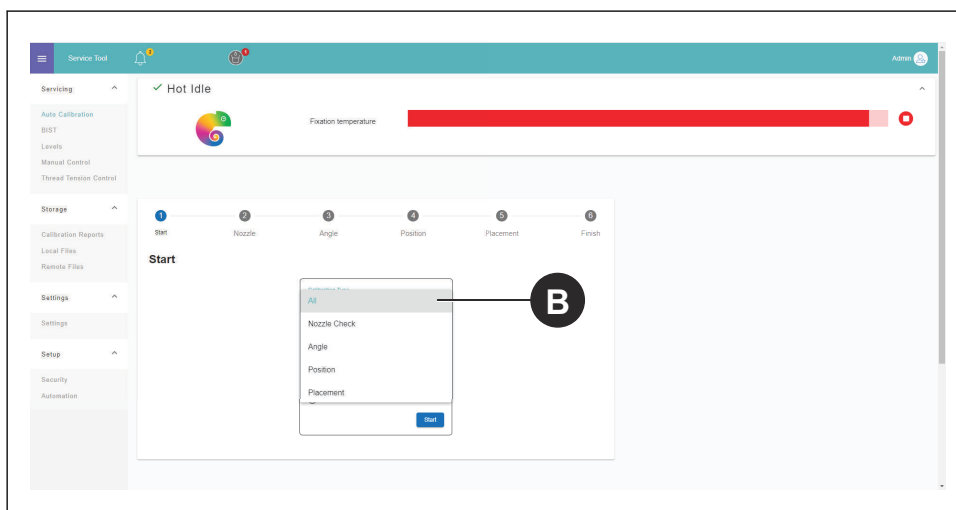

2. Appuyez sur **Start**.
3. Tirez le fil.

4. Toutes les couleurs sont calibrées en même temps et la position de chaque tête est enregistrée dans le *fichier de configuration*.

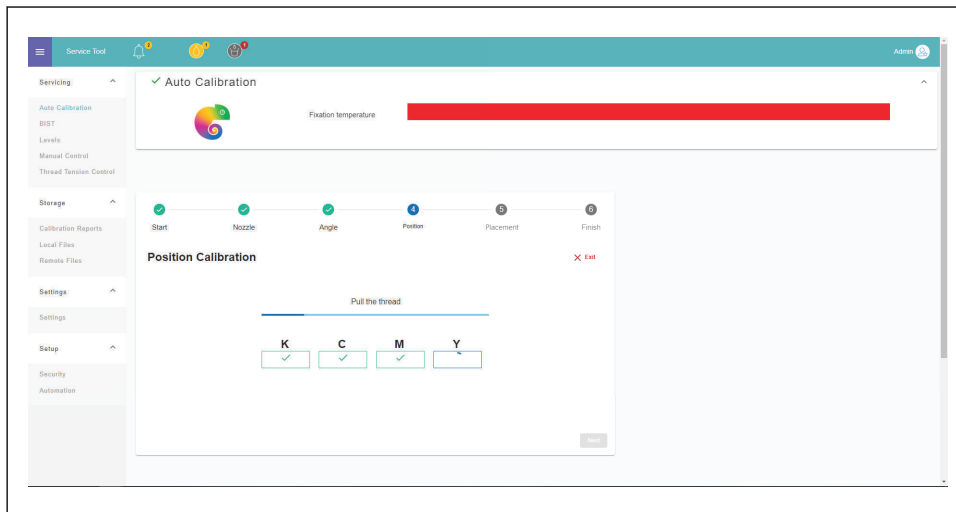

22.7 Effectuer un étalonnage du positionnement de la tête

1. À la page Étalonnage automatique, sélectionnez *Étalonnage du placement de la tête* dans la liste déroulante (B).

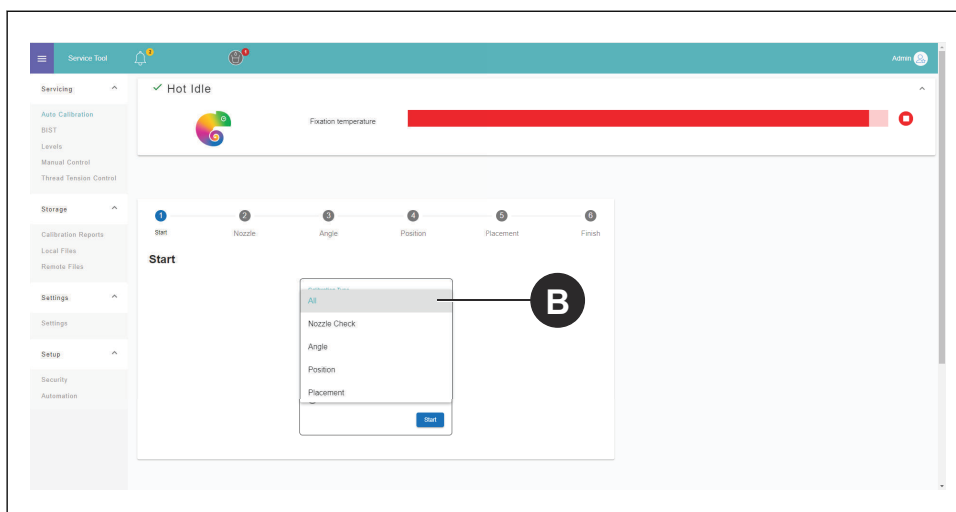

2. Appuyez sur **Start**.

3. Tirez le fil. Un motif de deux couleurs est posé sur le fil.

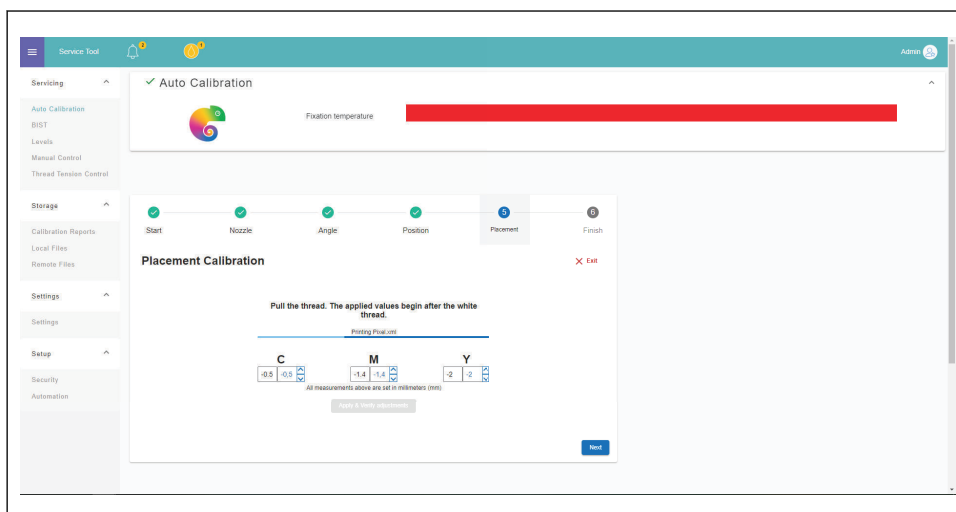

4. Assurez-vous que les couleurs sont superposées, avec un espace d'écart maximum inférieur à 0,2 mm de chaque côté.

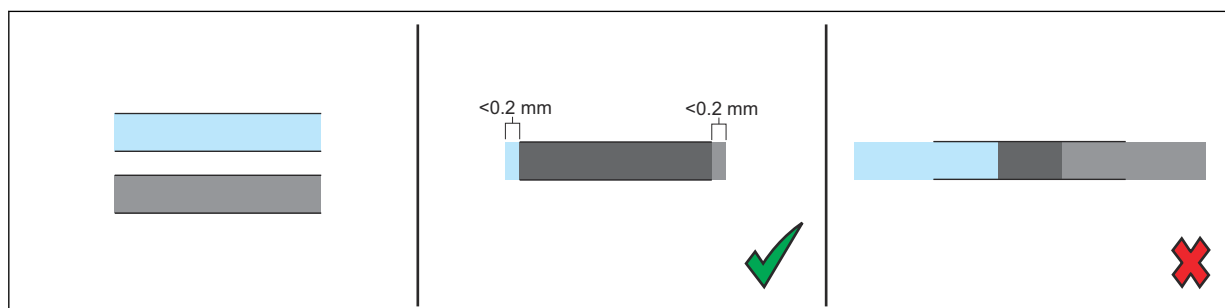

22.8 Exécution du rapport d'étalonnage

1. Sélectionnez *Rapports d'étalonnage* (A) dans le menu de la barre latérale.

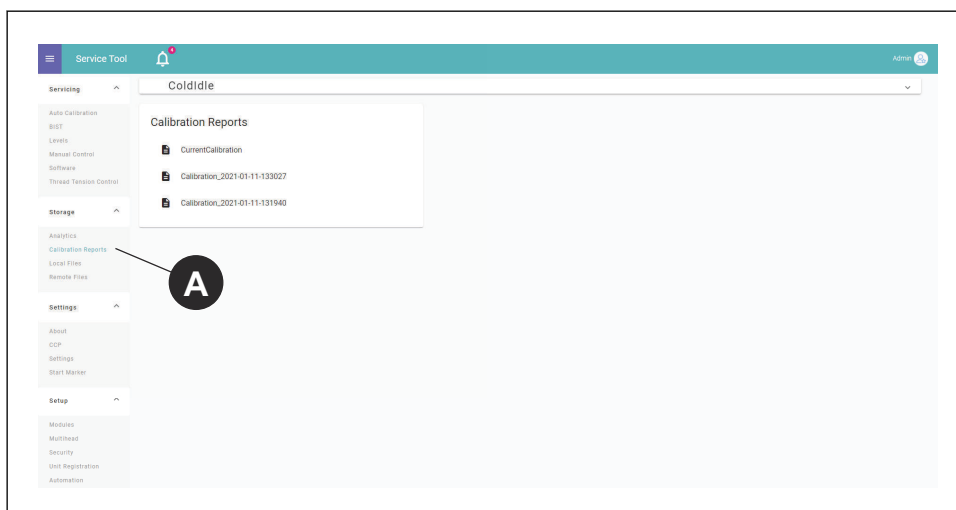

2. Cliquez sur le rapport que vous souhaitez afficher.

23 Réglages du nombre de points

23.1 Introduction

Pour améliorer la précision des changements de couleur (CCP), vous devez ajouter les informations relatives au nombre de points de la machine à broder dans les *paramètres* du site ITCU. Saisissez les informations nécessaires pour définir correctement les paramètres :

| | |
|--|---|
| Points de saut provoquant une coupe | Nombre de points de saut consécutifs qui provoque une coupe (0-9, par défaut : 3) |
| Points de départ | Nombre de points d'attache intérieurs (0-10, par défaut : 4) |
| Points d'arrêt | Nombre de points d'attache extérieurs (0-10, par défaut : 2) |
| Points d'attache après rupture de fil | Nombre de points d'attache réalisés après une rupture de fil (0-10, par défaut : 0) |
| Longueur du point | Longueur d'un point d'attache en mm (0.1-5, par défaut : 0,5) |
| Supprimer les points DST sans aucune longueur (par défaut : activé) | Activé/désactivé |
| Capteur de points monté sur l'arbre principal | Activé/désactivé |
| Rotations supplémentaires de l'arbre principal lors d'une coupe | Nombre de rotations de l'arbre principal qui se produisent pendant la coupe, à l'exclusion des points d'attache (0-5, par défaut : 1) |
| Rotations supplémentaires de l'arbre principal lors d'un changement de couleur | Nombre de rotations de l'arbre principal qui se produisent pendant le changement de couleur, à l'exclusion des points d'attache (0-5, par défaut : 2) |

23.2 Gestion des paramètres CCP

1. Sélectionnez *Réglages*.
2. Sélectionnez *Précision du changement de couleur* depuis le menu des réglages.

23.3 Alignement des paramètres de comptage de points

1. Sélectionnez *Réglages*.
2. Sélectionnez *Précision du changement de couleur* depuis le menu des réglages.

3. Ajoutez les données d'entrée dans les champs sous *Machine à broder* (A).

The screenshot shows the COLOREEL software interface. At the top, there are color selection bars for 30%, 25%, 20%, 5%, and 74%, along with a temperature indicator at 26°C and a 36% battery level. The main content area is titled 'CCP' and 'Active Setup'. Below this, there are sections for 'Twilly', 'Data Collection Method', 'Aggregated Sample Data', and 'Embroidery Machine'. The 'Embroidery Machine' section is highlighted with a circled 'A'. It contains several input fields: 'Jump convert' (value: 3), 'Tie ins' (value: 4), 'Tie offs' (value: 2), 'Thread break ties' (value: 0), and 'Tie stitch length' (value: 0.5). On the right side of the 'Embroidery Machine' section, there is a circled 'B' button and an 'Advanced' toggle switch.

4. Pour accéder aux paramètres avancés, sélectionnez le bouton (B) et ajoutez les données d'entrée.

NOTICE NOTICE: Si vous n'êtes pas sûr des réglages du nombre de points de la machine à broder utilisée avec le site ITCU, consultez le manuel de votre machine à broder.

24 Remarques

Unlock your potential

Coloreel is a Swedish textile innovation brand with groundbreaking technology that enables high-quality coloring of textile thread on demand, unlocking a world of potential.

If you have questions contact us at:

info@coloreel.com

Follow us on the web or social media



Coloreel
Gjuterigatan 9
553 18 Jönköping
Sweden

www.coloreel.com

COLOREEL